

Viabizzuno facts and figures

il nostro manifesto

in Viabizzuno crediamo nell'arte senza tempo dell'artigianato made in Italy come espressione essenziale della civiltà umana per creare, produrre, curare e rigenerare prodotti di illuminazione raffinati e unici. studio, controllo e affidabilità guidano le nostre azioni, portando ad un'industrializzazione fondata sulla massima qualità dei materiali e l'impiego delle più sofisticate tecnologie.

ci prendiamo cura della luce, che per noi significa prenderci cura delle persone – colleghi, progettisti, clienti – anche generando e divulgando cultura dell'illuminazione per creare benessere, in una sintesi armonica tra luce naturale e luce artificiale, riconoscendo loro il potere di definire il rapporto tra essere umano e spazio costruito.

la curiosità ci porta all'ascolto del cliente e dell'architettura; formare ed educare alla ricerca della luce giusta è tra gli scopi di Viabizzuno sin dal primo giorno. dialoghiamo con i maestri dell'architettura e con i brillanti e giovani studi di progettazione di tutto il mondo con la stessa passione e dedizione. questo confronto continuo ci ha insegnato la capacità di metterci al servizio di architetture uniche, esercitando delicatezza e rispetto nel tracciare progetti di luce integrati, personalizzati, esclusivi, capaci di valorizzare le linee architettoniche stesse. dalle sfide nascono prodotti straordinari e realizzazioni personalizzate, con un'anima.

l'orientamento alla sostenibilità ci guida nell'ingegnerizzazione di sistemi che abbattano i consumi energetici, i costi di installazione e di manutenzione; nell'assemblaggio di apparecchi che possano essere riparati e rigenerati fino a durare in eterno.

la nostra V

introduciamo la V, un segno che nasce dal nostro stesso logo per dare forma a ciò che da sempre ci definisce: capacità artigianale e di industrializzazione, ricerca sui materiali, precisione progettuale e creatività.

non è un elemento decorativo. è una firma discreta, pensata per accompagnare i nostri oggetti e i nostri strumenti di comunicazione con coerenza e cura: un dettaglio riconoscibile, essenziale, capace di raccontare l'identità Viabizzuno.

la V diventa così un punto di continuità tra progetto e materia, tra idea e realizzazione: un segno grafico lineare, ma carico di significato.

i nostri numeri

fondata nel 1994

*11 laboratori della luce nelle capitali del design
16 Viabizzuno partners in tutto il mondo*

*3 fabbriche di produzione made in Italy: bentivoglio
desio
argenta*



esperienza Viabizzuno



bentivoglio



Viabizzuno racconta



pensiero progettuale



accoglienza Viabizzuno

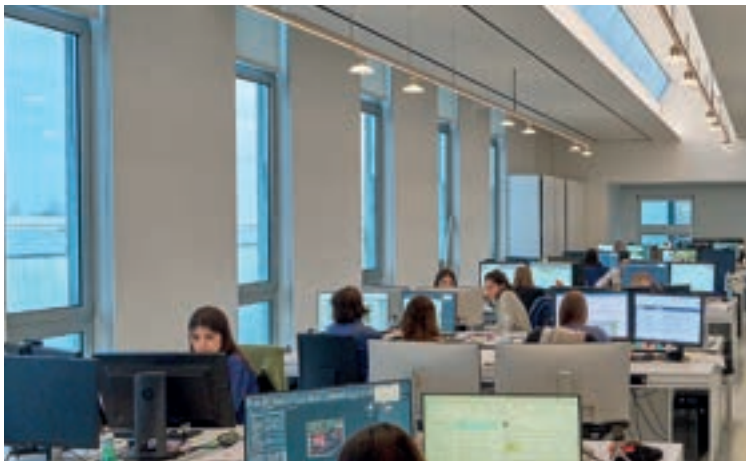

Viabizzuno atelier

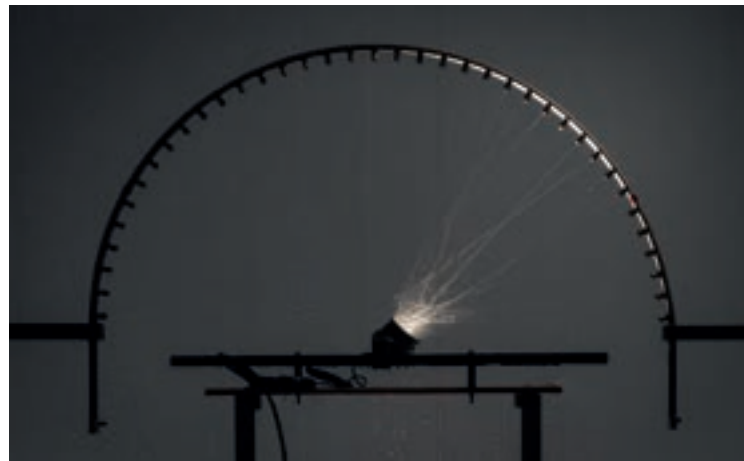

laboratori interni certificati



abilità umana



tecnico



sistemi d'arredo



sistemi lineari



decorativo

ingegnerizzare la bellezza

efficienza, qualità, affidabilità.



sistemi di illuminazione di emergenza



atelier



sistemi integrati nell'architettura



connettività

segmenti applicativi



Campus Bologna Business School bologna, italia

lavoro 

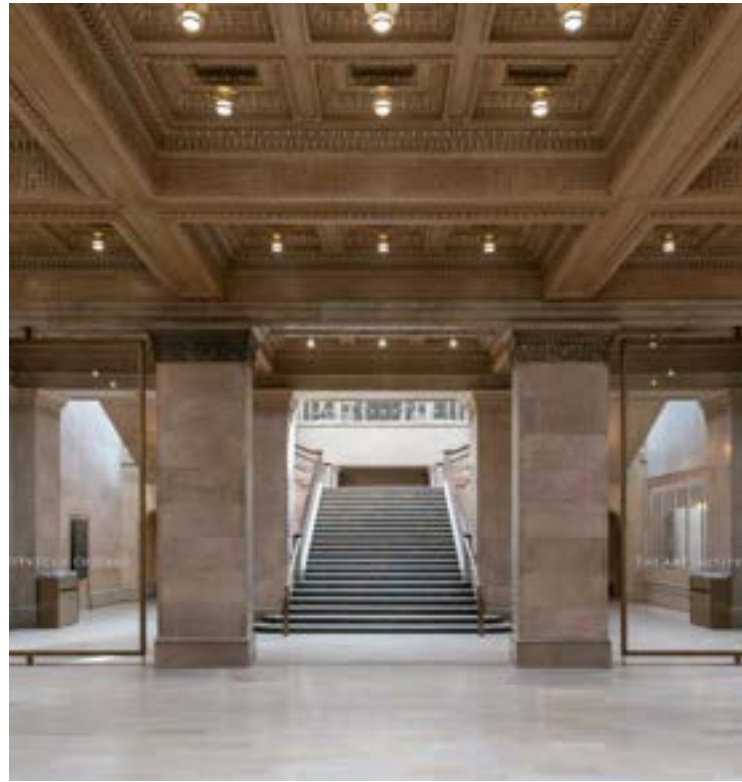

The Art Institute of Chicago chicago, usa

cultura 



SKS Showroom chicago, usa

retail 



Villa Vanke Dajia suzhou, cina

residenziale 



Telegraph Hotel tbilisi, georgia

ospitalità 

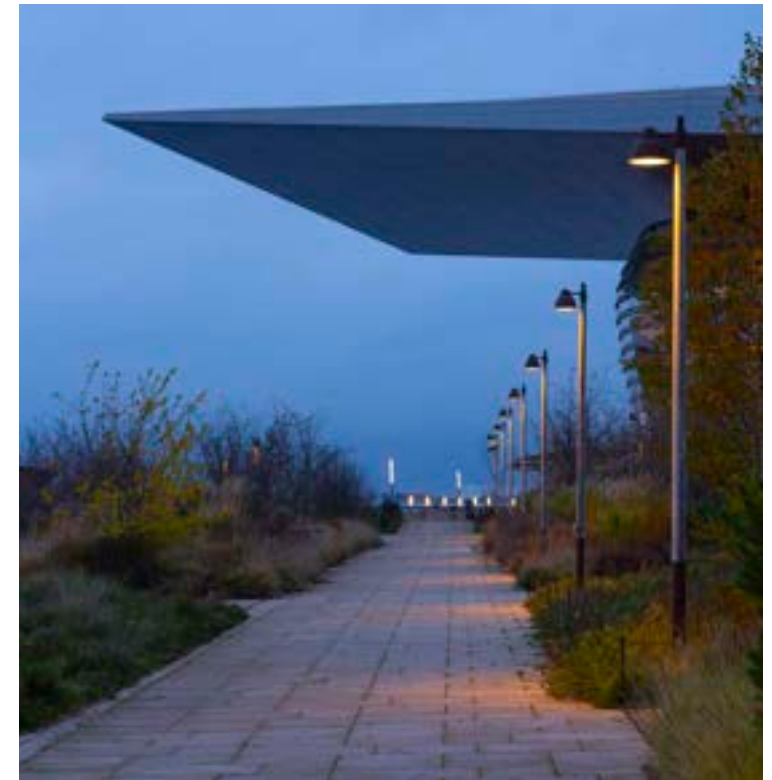

Operaparken copenhagen, danimarca

esterni 

referenze globali



EssilorLuxottica Corporate Office new york, usa



Apl new york, usa



The Royal Academy of Arts londra, regno unito



Galeries Lafayette parigi, francia



Secular Retreat devon, regno unito



Piazza del Nettuno bologna, italia



Gabriele Basilico. Le mie città milano, italia

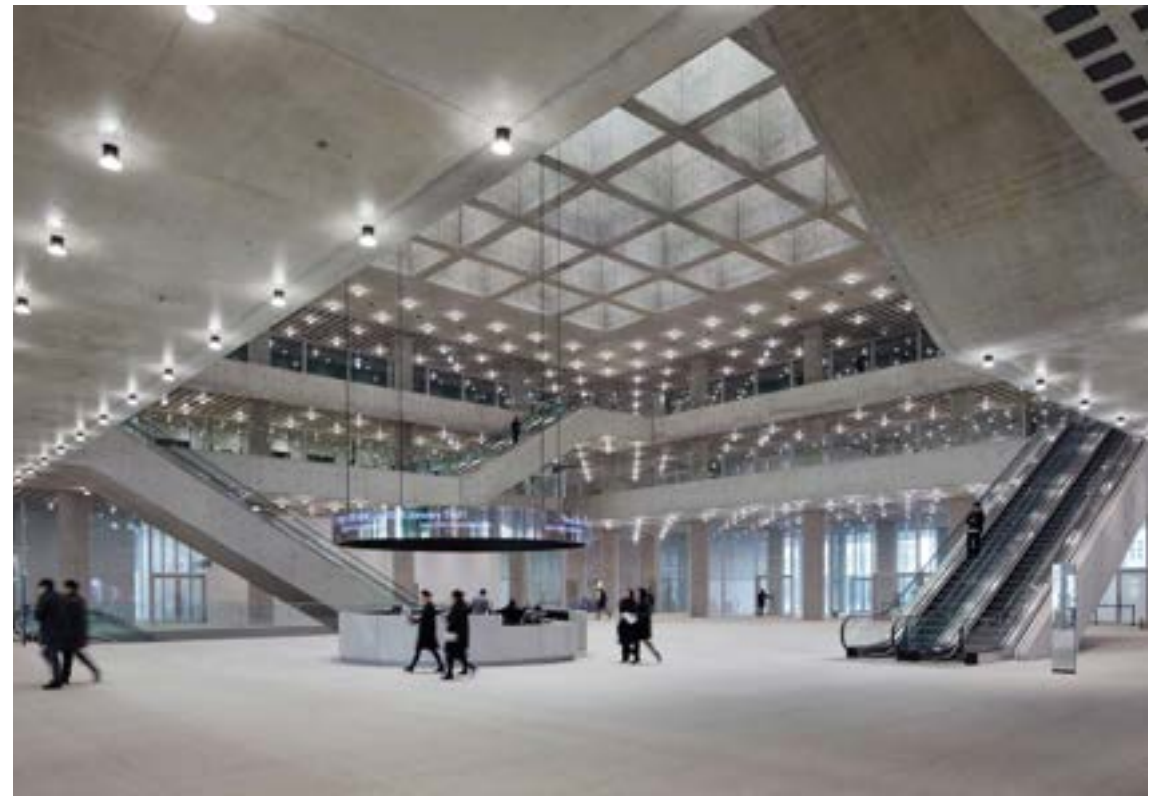

Amorepacific seul, corea del sud

laboratori Viabizzuno



bentivoglio



amsterdam



barcellona



londra



miami



milano



monaco



new york



parigi



pechino



shanghai



vienna

Viabizzuno partner



amburgo



bilbao



civitanova marche



dubai



lisbona



lugano



manila



melbourne



padova



riccione



riga



roma



seoul



sydney



tel aviv



tokyo

Viabizzuno atelier

Viabizzuno atelier è il luogo in cui la **progettazione illuminotecnica** diventa **cura**. cura del progetto, delle relazioni, dei dettagli e del tempo. un dialogo con il cliente per costruire con lui l'esperienza ed il valore del progetto, accompagnandolo con competenza, visione e responsabilità. Viabizzuno interpreta esigenze, contesto e ambizione, trasformandoli in un percorso creativo consapevole, in cui la luce non è solo una soluzione tecnica, ma un'esperienza pensata, guidata e condivisa. viene adottato un approccio olistico al progetto seguendone tutte le fasi: dalla **consulenza** iniziale alla **progettazione**, dal **sopralluogo** in **cantiere**, fino alla **supervisione dell'installazione**. il servizio prosegue con le attività di **focusing**, **after sales** e con interventi di **relamping** o **rigenerazione**, garantendo la qualità nel tempo.

Viabizzuno atelier lavora su progetti unici e su misura, supporta clienti retail e direzionali con progettazione, pianificazione e assistenza operativa, accompagnando il progetto in tutte le fasi del suo ciclo di vita. a questo si affianca la capacità di sviluppare lampade custom e prodotti nati dalla collaborazione con architetti e progettisti, per soluzioni perfettamente integrate tra luce e architettura.

Viabizzuno atelier è anche **innovazione**. l'utilizzo dell'**intelligenza artificiale** supporta i flussi di lavoro e apre allo sviluppo di strumenti a supporto della cura del cliente. Viabizzuno atelier è, in sintesi, un luogo di progetto e di servizio, in cui visione, competenza e cura si traducono in esperienze di luce coerenti, personalizzate e durature.



moodboard

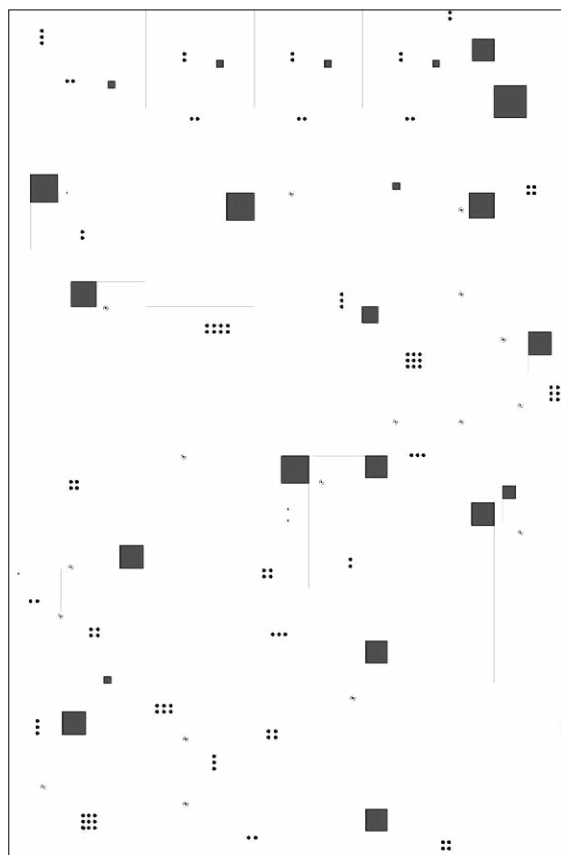

concept



progetto preliminare

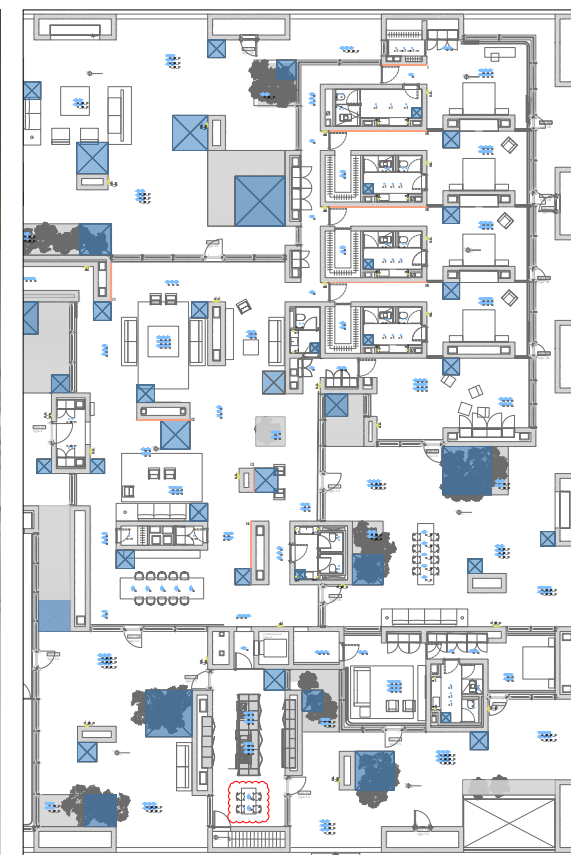

progetto esecutivo

Viabizzuno servizi

1. formazione tecnica

formazione sui sistemi di illuminazione Viabizzuno, sull'illuminazione di emergenza e sui sistemi di controllo della luce.

2. sopralluoghi tecnici

sopralluogo di tecnici specializzati Viabizzuno, per attività di misura, rilievo e verifica.

3. sistemi di controllo

progettazione e fornitura di sistemi di controllo specifici per l'illuminazione. il servizio include le attività di commissioning, programmazione, formazione ed anche manutenzione degli impianti, in loco o da remoto. sono inclusi sistemi di controllo dinamici, d'effetto e con interazione multimediale.

4. gestione del progetto

controllo dei tempi con produzione gantt dedicati, retro-planning, gestione delle criticità di cantiere, gestione strategica delle consegne, controllo dei costi dell'intera commessa, promozione e attivazione di servizi dedicati.

5. supporto al cantiere

attività di supporto agli installatori e al general contractor durante le attività di cantiere, a garanzia di un'installazione allo stato dell'arte. include attività di supporto logistico dedicate, interventi di tecnici specializzati, sopralluoghi di supervisione e verifica di tecnici Viabizzuno.

6. puntamenti e finalizzazione impianti

attività specifiche di verifica, puntamento e programmazione nella fase conclusiva del cantiere e a impianto completato.

7. assistenza eventi

assistenza in loco ad opera di personale specializzato Viabizzuno a supporto di eventi, inaugurazioni, visite di primaria importanza.

8. estensione garanzia

servizio di estensione del periodo di garanzia.

9. manutenzione periodica

attività di manutenzione pianificata, finalizzata alla verifica periodica dell'impianto e all'aggiornamento della configurazione e dei puntamenti. è possibile attivare anche attività di manutenzione e verifica straordinaria.

10. noleggio per eventi

noleggio di apparecchi per eventi temporanei: mostre d'arte, fiere, eventi itineranti. include la possibilità di attivare attività di installazione, taratura e puntamento ad opera di tecnici specializzati Viabizzuno.

11. rigenerazione sistemi di illuminazione soluzione Via

rigenerazione di sistemi di illuminazione esistenti sostituendo le vecchie sorgenti con nuova tecnologia a led professionali, utilizzando sorgenti di elevata qualità opportunamente dissipate e non lampadine commerciali.

12. soluzioni di finanziamento

soluzioni di finanziamento tramite istituti bancari primari, coordinati e strutturati su misura in funzione delle tempistiche e delle esigenze di progetto. include anche soluzioni con noleggio operativo.

Viabizzuno unicità



innovazione



artigianalità



industrializzazione



riconoscibilità

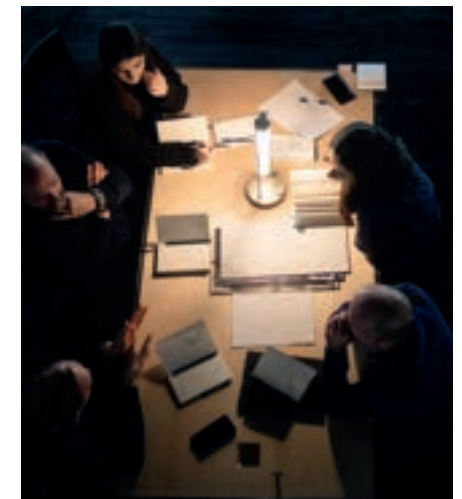

servizi



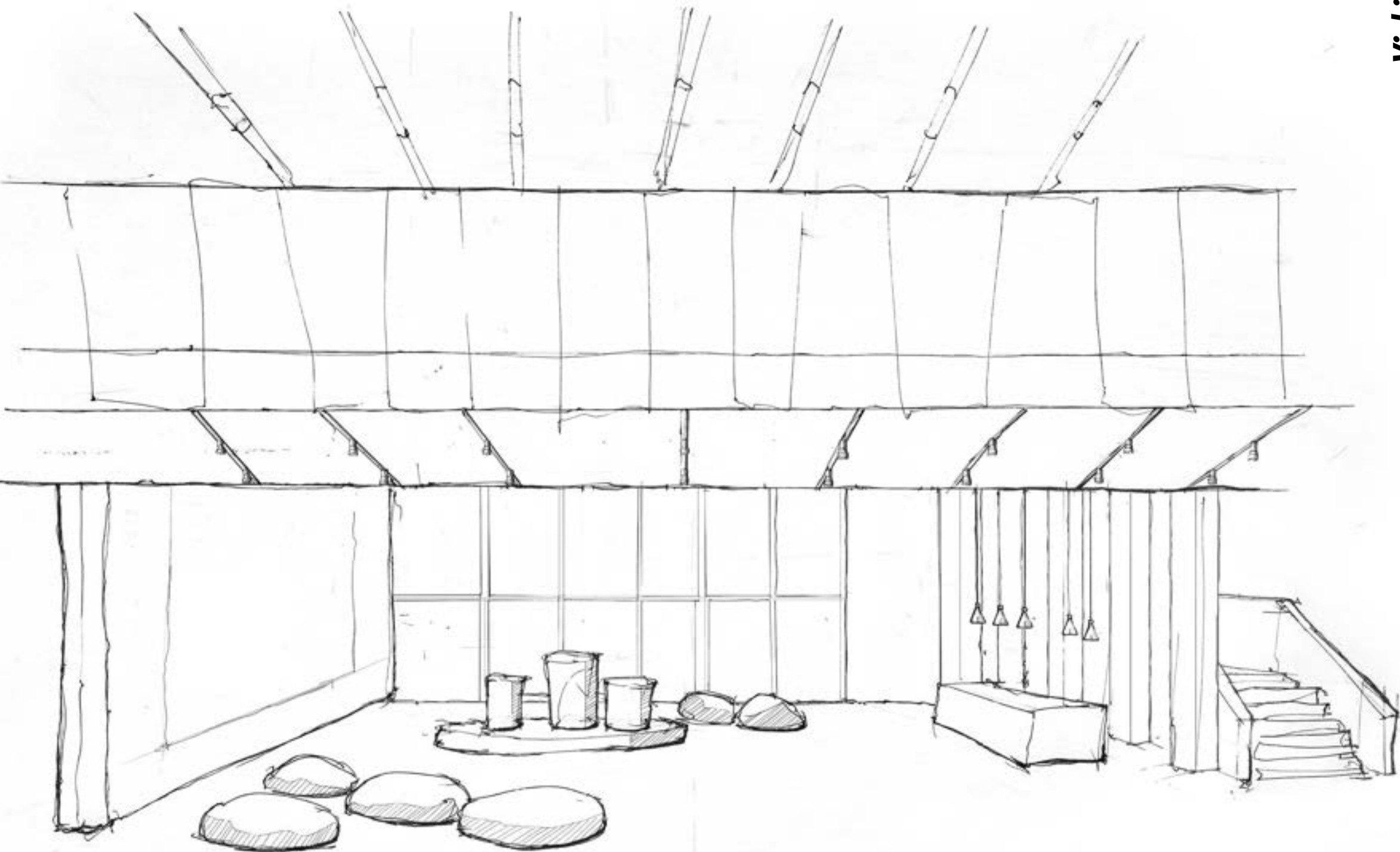

luce per il lavoro

gli uffici di successo creano una connessione narrativa e una trasformazione emotiva per catturare l'attenzione delle persone. il posto di lavoro è considerato un 'ecosistema di esperienze' progettato per la presenza, non solo per la frequenza. gli spazi di lavoro moderni devono attrarre i migliori talenti e farli sentire a proprio agio per esprimere il loro massimo potenziale creativo. la luce è un elemento essenziale al servizio della persona per guidare, stimolare, far sentire al sicuro, garantire senso di orientamento a tutte le ore del giorno, ma anche per mettere in scena elementi focali del percorso aziendale, valorizzare la bellezza dell'architettura e con efficienza massimizzare i risparmi dialogando con la luce naturale. la flessibilità è fondamentale, passando da un ricco ecosistema di angoli tranquilli per concentrarsi ad hub dinamici per la collaborazione e aree di ritrovo. il design biofilico (che si connette con i sistemi naturali), la luce naturale e i sistemi avanzati per la qualità dell'aria sono integrati per migliorare l'esperienza umana e aumentare la produttività e il benessere. gli uffici utilizzano informazioni basate sui dati per informare le decisioni di progettazione e ottimizzare le condizioni ambientali come la temperatura e i livelli di co² in tempo reale, rendendo gli spazi più intelligenti e agili.

il colore scelto con consapevolezza per luce per il lavoro è il verde foresta, che richiama la sostenibilità, la riduzione degli sprechi e l'efficienza energetica. il senso di equilibrio tra essere umano, attività lavorativa e natura viene ricercato anche tramite razionalità e misurazione scrupolosa dei parametri illuminotecnici.

scopri di più



www.Viabizzuno.com

elevata efficienza

comfort visivo

connettività

design contemporaneo

value propositions

errori frequenti



è questo il luogo per attrarre i migliori talenti?

- luce orizzontale costante
- 500 lux ovunque
- ambiente senza personalità
- elevati costi energetici
- nessun supporto per attività creative
- nessun benessere e comfort



flessibilità in grado di supportare qualsiasi variazione di layout



comfort acustico ambiente acustico ideale per la concentrazione



valorizzazione architettonica capace di esaltare la bellezza

configurazione qualitativa Viabizzuno



- spazi flessibili in grado di attrarre i migliori talenti
- luce che stimola la creatività e favorisce la produttività
- elevato comfort visivo e acustico
- riduzione dell'impatto ambientale e dei costi
- massimo risparmio energetico (3 W/mq² a seconda della configurazione di luce)
- ulteriore risparmio energetico legato a sensori di luce e di presenza
- possibilità di personalizzazione infinita
- connettività tramite Viascenario



versatilità adattabile a qualsiasi esigenza progettuale



connettività controllo remoto dell'illuminazione per una gestione sostenibile e intuitiva degli allestimenti

luce per il lavoro

mn sistema



famiglia di prodotto completa e innovativa con oltre 2200 articoli seriali per spazi di lavoro moderni e flessibili

- miglior utilizzo della **luce naturale** per il benessere e il **risparmio energetico**
- vita media del led **80000** ore (27 anni, 8 ore al giorno)
- **alluminio secondario**
- **ridotto numero di componenti**
- **materiali durevoli e riciclabili** ottenuti attraverso processi produttivi (estrusione, pressofusione, stampaggio a iniezione) che garantiscono altissima qualità, precisione e ottimizzazione delle materie prime
- **semplice disassemblaggio e sostituzione** dei componenti, assemblato senza saldature e colle.
- uso efficiente della luce attraverso **sistemi di controllo e sensori**
- **imballo 100% riciclabile** composto da **carta certificata FSC** e film plastico termoretraibile per ridurre l'utilizzo di plastica senza compromettere l'integrità del prodotto.
- parte del **programma ESG** (consulta il nostro report su Viabizzuno.com)



ugr<19
UNI EN
12464-1:2021



ugr<16
certificazione
leed

ugr<16
certificazione
well

sistema di illuminazione per interni IP20 a luce diretta realizzato con corpo in alluminio verniciato e schermo antiabbagliamento nero opaco rotabile a 359° sull'adattatore.

finiture

argento hacca, nero55, biancoV

versioni

on-off, dali, casambi
2700K, 3000K, 3500K

massimo comfort visivo

beam 44°
ugr<10
Lm $\gamma >65^\circ <1000\text{cd/m}^2$
Lm $\gamma >45^\circ <6000\text{cd/m}^2$

beam 70°
ugr<19

led di ultima generazione

Ra97: 135 lm/W

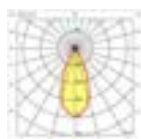

ugr<10
fascio 44°

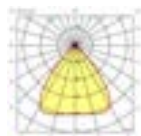

ugr<19
fascio 70°



modelli

130x130

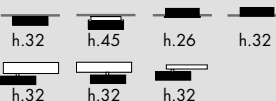

130x250

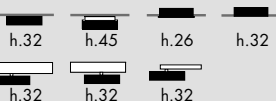

250x250

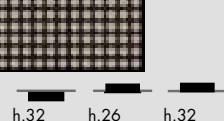

130x370

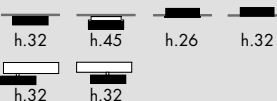

580x580

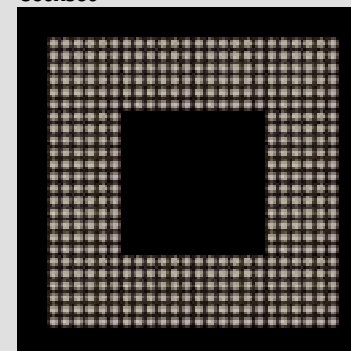

terra

30x370



30x730

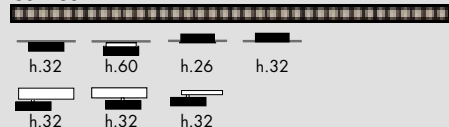

30x1450

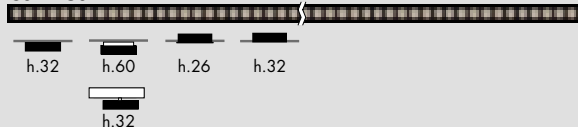

applicazioni

- soffitto
- soffitto alimentatore integrato
- incasso
- scomparsa totale
- traccia sistema 24Vdc
- A sistema 48Vdc
- binario VbB 230V
- terra

progetti iconici



EssilorLuxottica Digital Factory milano, italia *flessibilità e condivisione in uno spazio architettonico tecnologicamente innovativo*



Amorepacific seoul, sud corea *un volume di oltre 200.000 mq in cui la luce coniuga qualità, atmosfera e sostenibilità*



Dior headquarters parigi, francia *due edifici storici nel centro di parigi per un'estensione totale di 15.000 metri quadrati*



Casa Ria santiago de compostela, spagna *un edificio storico trasformato in uno spazio per lo scambio di idee, la ricerca e la formazione*

referenze globali



UniFor milano, italia



Palazzo Ancilotto treviso, italia

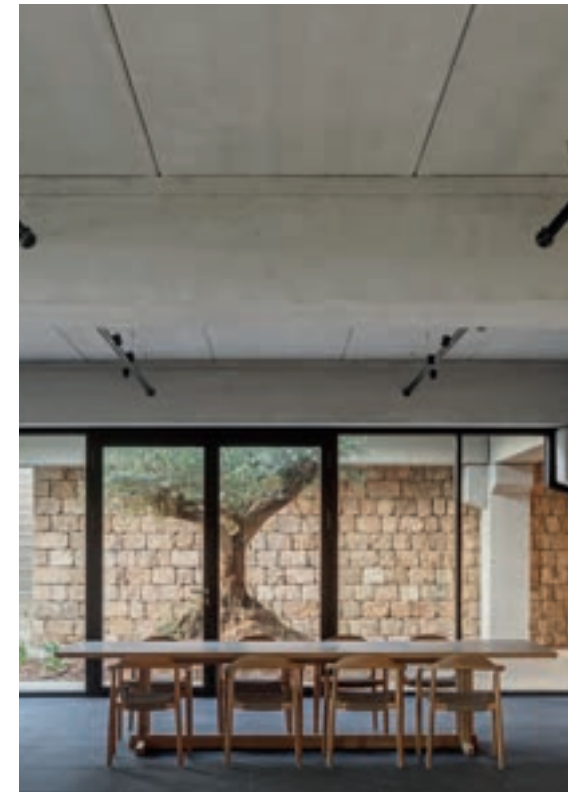

El Trull albagés, spagna

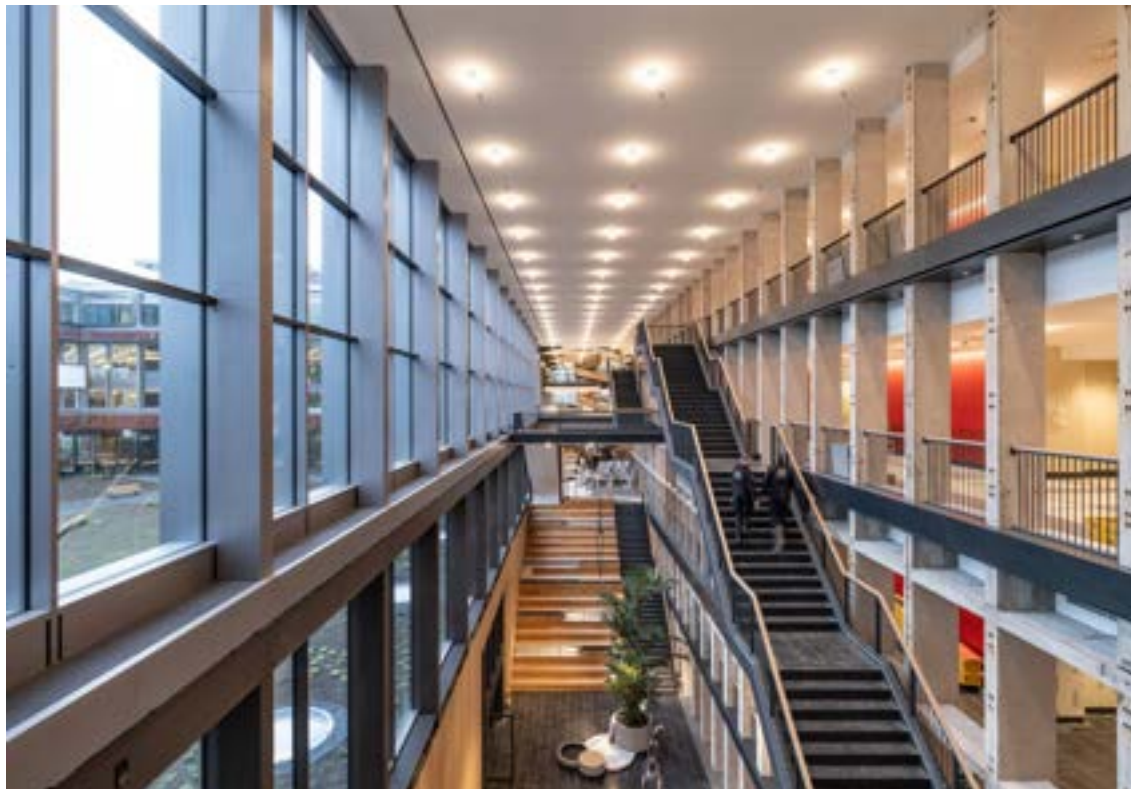

De Nederlandsche Bank amsterdam, paesi bassi



Haus Balma vals, svizzera



Beike library jiangsu, cina



Galenicum barcelona, spagna



EssilorLuxottica corporate office new york, usa



Alinso offices polytoren te zwijnaarde, belgio



Regus ginevra, svizzera



David Chipperfield Architects offices milano, italia

prodotti

plafone



n55 soffitto



mn sistema



light box



amP



c sistema

**sospensione
tecnica**



mn sistema

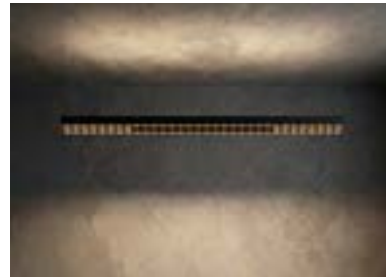

alba



n55 sospensione



officina zumthor



sistema il silenzio

**sospensione
decorativa**



coppibartali



da ma



tisoffio



c2 anelli



bacchetta magica

incasso



mn sistema

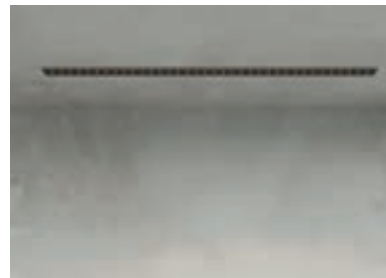

mn sistema



m1 micro incasso



094 sistema



foro

parete



coppibartali



quasi



n55 h20



n55 parete con braccio



royal parete

**tavolo
terra**



mn sistema



traccia terra



roy



roy



microsolo

**binario
230V**

binario trifase VbB



mn sistema

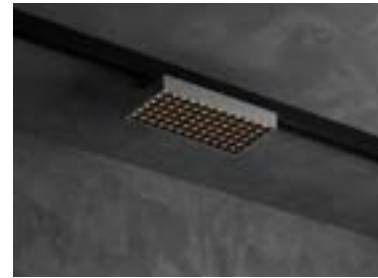

mn sistema



mn sistema



n55 binario



econo binario

**binario
24Vdc**

traccia sistema

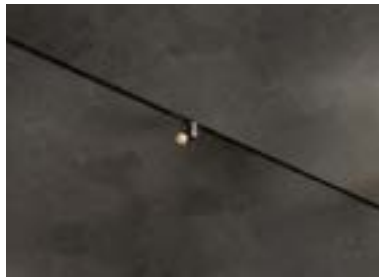

micromen



mn sistema



mn sistema



ecomini



n55 orientabile

**binario
48Vdc**

A sistema



n55 lensoptica



n55 spot 82x79



n55 spot 82x35



n55 spot 55x61



n55 sagomatore

**connettività
emergenza
sistemi cablati**



Viascenario



trasparenze



n55 emergenza



ticablo



ariacablata

offering



officina zumthor

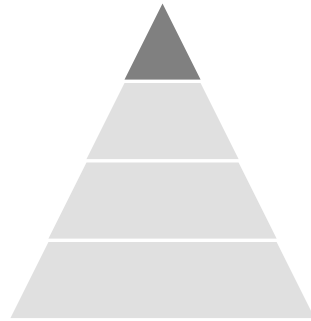

mn sistema

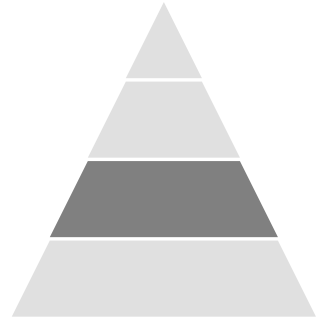

n55 lensoptica

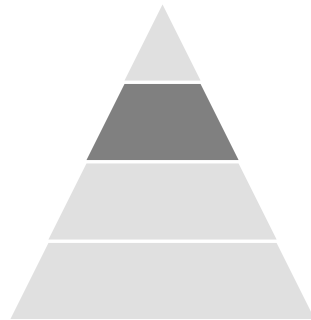

alba

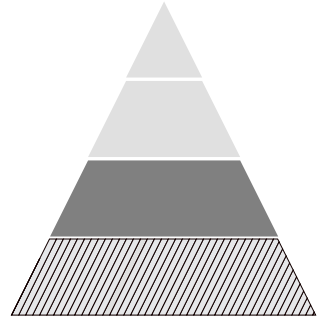

la cura

la parola cura è straordinaria. è breve e apparentemente semplice, ma racchiude significati diversi e allo stesso tempo imprescindibilmente collegati fra loro. cura dal latino cūra, curae. il suo significato cambia in base all'ambito di applicazione, e i suoi ambiti di applicazione sono infiniti, dalla società al governo, dalla religione all'architettura. cūra è preoccupazione, premura, attenzione e – per astrazione – amore; ma anche amministrazione, custodia, ornamento, studio e curiosità; in ambito medico, cūra significa tanto curare quanto prendersi cura. non è un caso che questa gigantesca parola si leghi ad un altro termine latino: cor, cordis, cuore. dalla loro fusione nasce il termine arcaico coira, che significa cura, ma anche sollecitudine e trattamento medico, suggerendo un'origine legata all'interesse profondo e al sentimento.

l'approccio progettuale Viabizzuno è basato sul saper fare artigiano unito alla massima tecnologia per creare prodotti orgogliosamente made in italy, che siano fuori dal tempo, fuori dalle mode, eterni. creatività, approccio sartoriale ed eccellenza dei servizi sono i nostri principi guida, per poter prendere per mano il cliente, accompagnarlo nella nostra esperienza e prenderci cura di ogni aspetto, supportati da una capacità di industrializzazione che ci rende solidi e affidabili.

siamo curiosi, ci prendiamo cura, ci preoccupiamo, curiamo. in Viabizzuno la parola cura in tutte le sue declinazioni – dalla più concreta alla più astratta – caratterizza ogni attività. la curiosità ci spinge alla ricerca di nuove soluzioni, nuovi materiali, nuove opportunità. in questo modo, dalle sfide nascono prodotti straordinari e realizzazioni personalizzate, con un'anima. ci prendiamo cura di ogni passo progettuale, dalle fasi embrionali di design di apparecchi di illuminazione alla consegna finale, dalla planimetria ancora intoccata come una tela bianca all'installazione dei prodotti, e oltre. ci preoccupiamo di essere presenti, sempre e ovunque, con senso di responsabilità, attenzione e prontezza, per garantire un servizio di assistenza sempre all'altezza della qualità che perseguiamo. curiamo i nostri prodotti come creazioni d'arte.

il mondo si muove velocemente, la tecnologia corre e influenza le nostre vite. l'intelligenza artificiale impatta sulla percezione delle cose e del mondo. i linguaggi e le parole evolvono aprendoci a mondi nuovi e interpretazioni inedite. eppure, la parola cura è immutata da duemilaquattrocento anni, nella forma e nella sostanza. allo stesso modo, Viabizzuno si trasforma, matura e allarga i propri orizzonti, ma ci sono pilastri su cui fonda il proprio pensiero – artigianalità, ricerca, industrializzazione al servizio della qualità – a cui è rimasta fedele dal giorno della fondazione.

l'impegno, la dedizione e la passione della nostra squadra ci permettono di dare vita a prodotti unici e a progetti straordinari, capaci di valorizzare e rendere riconoscibile ogni spazio architettonico. il fattore umano si conferma centrale e distintivo. la cura ricercata ed esercitata dalle nostre persone è ciò che ci caratterizza.

Viabizzuno unicità



innovazione



artigianalità



industrializzazione



riconoscibilità

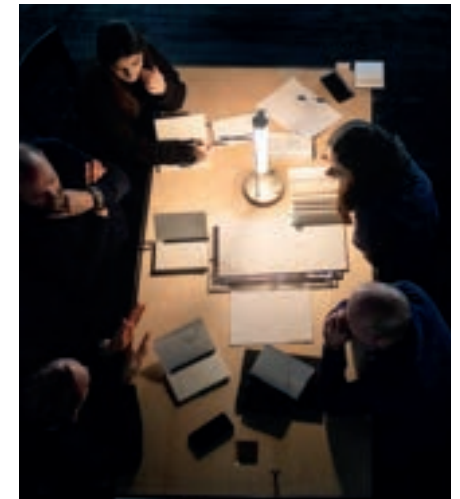

servizi

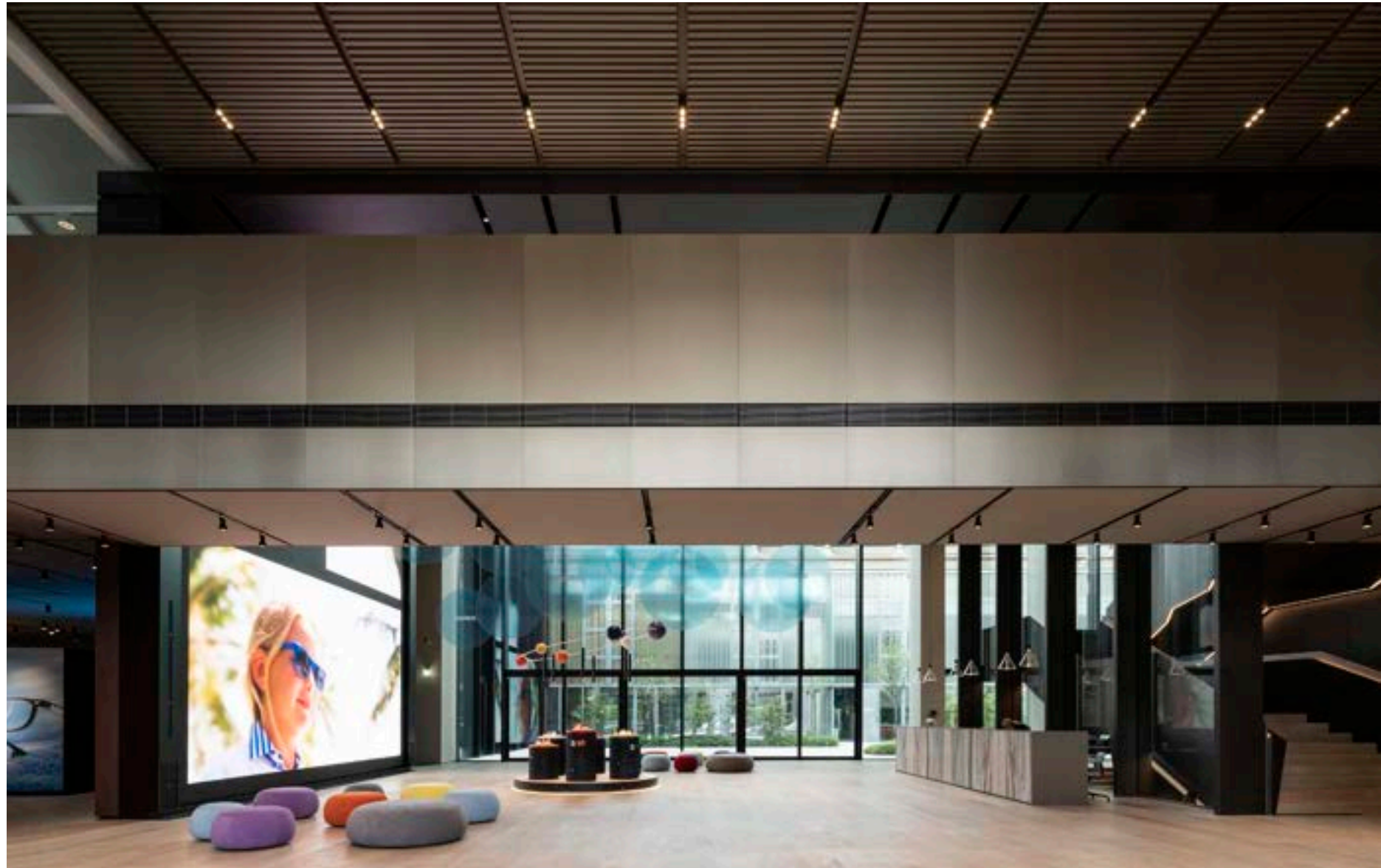

EssilorLuxottica Digital Factory milano, italia

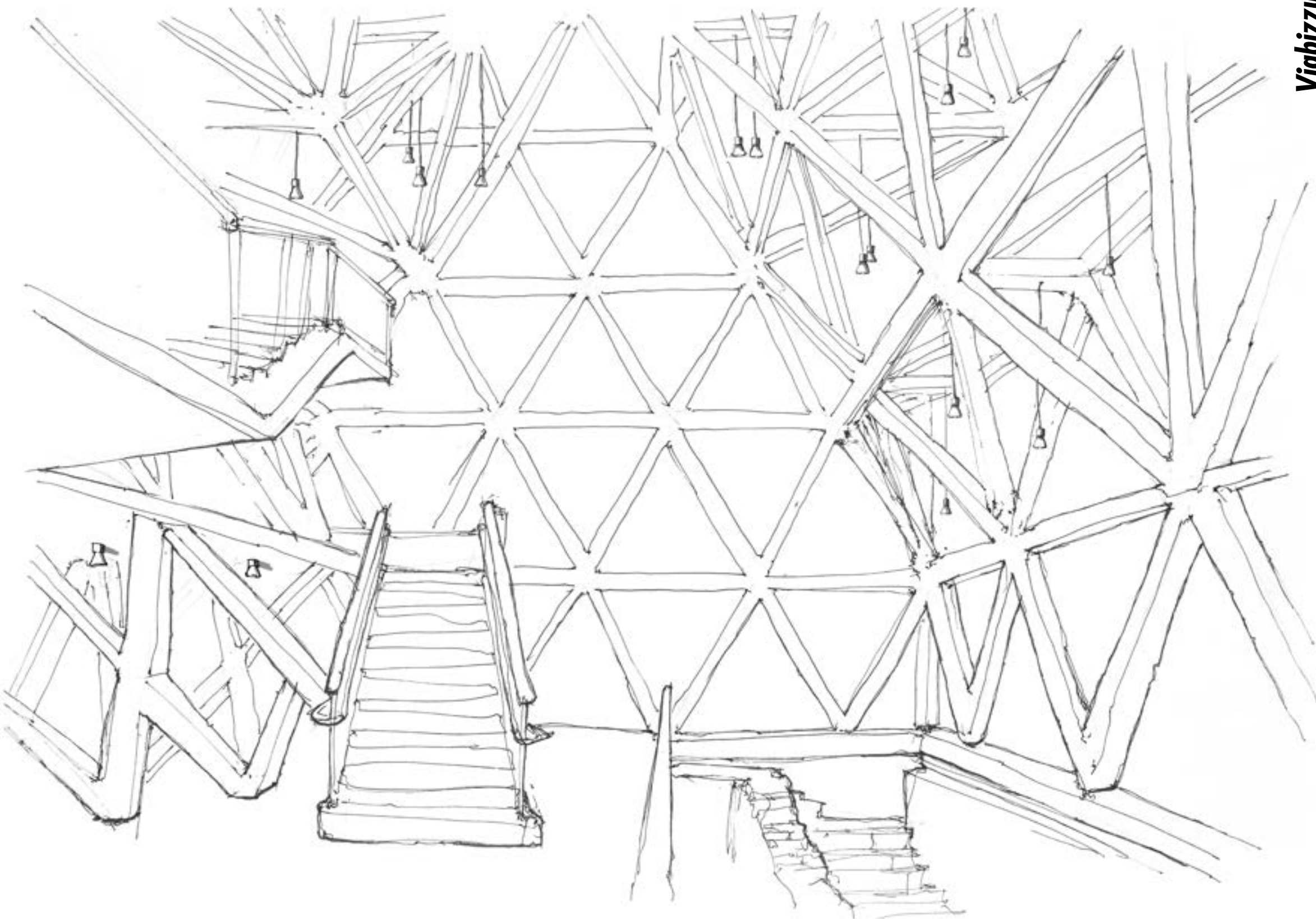

luce per la cultura

collezionare, conservare, esporre: la cultura vive di un equilibrio delicato. la luce può valorizzare un'opera oppure svilirla. per questo, in uno spazio espositivo la luce non è semplicemente un impianto, ma una scelta curatoriale, un atto di rispetto. Viabizzuno progetta una luce capace di proteggere e raccontare. garantisce una qualità controllata per attenersi ai vincoli conservativi; una resa cromatica fedele per restituire materiali e colori senza alterazioni; una sagomatura ad alta precisione per un fascio luminoso dai contorni nitidi. la luce è solo sull'opera, senza dispersioni su pareti o riflessi su teche e vetri. progettiamo scenari luminosi che guidano lo sguardo: una base discreta per orientare, accenti calibrati per creare ritmo, dettagli precisi per far parlare l'opera. e la regia non si ferma alle sale, ma parte dall'esterno e dall'accessibilità dell'edificio, accompagna nel foyer, arriva alle opere e prosegue negli spazi che completano la visita: caffetteria, bookshop, aree di sosta. quando cambia l'allestimento, non si riparte da capo: il sistema resta, si riconfigura e si riallinea rapidamente, riducendo tempi e interventi anche in edifici storici e contesti vincolati. grazie alla connettività e al controllo remoto, gli scenari di luce diventano coerenti e replicabili nel tempo: una gestione semplice, sostenibile, flessibile, pronta per mostre temporanee, eventi e diverse necessità di utilizzo. il risultato è un'esperienza chiara e inclusiva: la luce accompagna il visitatore, valorizza l'arte e tutela la sua preziosità.

il colore scelto con consapevolezza per luce per la cultura è il rosso borgogna, che con la sua profondità richiama tanto i grandi sipari teatrali quanto la passione artistica. l'energia vitale del rosso rappresenta un'illuminazione capace sia di valorizzare che di rispettare le opere d'arte.

scopri di più



www.Viabizzuno.com

tutela delle opere

precisione e sagomatura

fedeltà cromatica

connettività

errori frequenti



è così che valorizziamo l'arte?

- rischio di danni alle opere
- fasci imprecisi e dispersioni
- abbagliamento e riflessi su teche e vetri
- cambi allestimento lenti e costosi

value propositions



flessibilità possibilità di modificare l'allestimento e combinare luce generale e d'accento

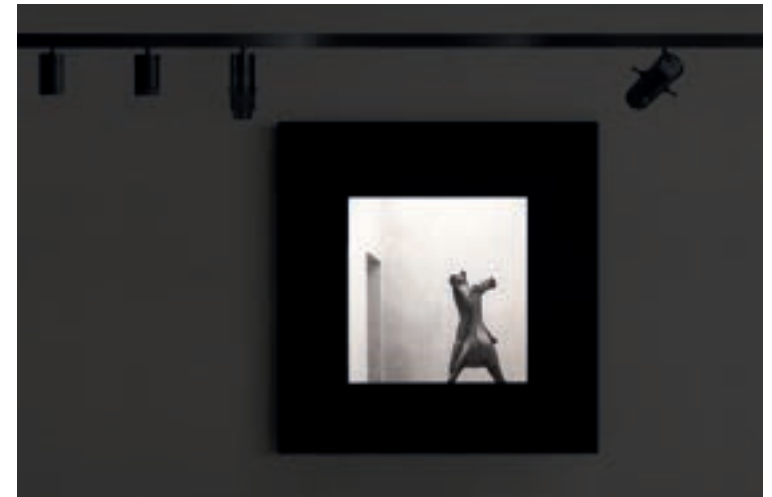

valorizzazione capace di esaltare la bellezza



conservazione qualità della luce controllata per tutelare le opere



sicurezza soluzioni di design per guidare i visitatori in spazi inclusivi

configurazione qualitativa Viabizzuno



- bassissimo fattore di danneggiamento
- sagomatura ad alta precisione: taglio netto del fascio, luce solo sull'opera
- gerarchie luminose: luce generale più accento per guidare lo sguardo
- flessibilità: riconfigurazione rapida quando cambia l'allestimento
- connettività: scene richiamabili e controllo remoto/centralizzato
- versatilità installativa: soluzioni adatte anche a edifici storici e vincoli impiantistici
- sicurezza e inclusione: luce per percorsi, orientamento e comfort dei visitatori



versatilità facilità d'installazione per mostre temporanee in edifici storici



connettività controllo remoto dell'illuminazione per una gestione sostenibile e intuitiva degli allestimenti

sagomatori Viabizzuno



trentotto sagomatore



n55 sagomatore

le ottiche Viabizzuno che illuminano l'arte.

le nuove soluzioni di luce per gli spazi museali e le gallerie d'arte.

inquadrano l'opera e ne esaltano le caratteristiche con altissima precisione, massima qualità della luce e fattore di danneggiamento molto basso.

miglior utilizzo della **luce naturale** per il benessere e il **risparmio energetico**

vita media del led **50000** ore (17 anni, 8 ore al giorno)

imballo riciclabile, composto da carta e film plastico a elevata resistenza per avvolgere i prodotti, proteggendoli da colpi e vibrazioni

uso efficiente della luce attraverso **sistemi di controllo e sensori**

parte del **programma ESG** (consulta il nostro report su viabizzuno.com)

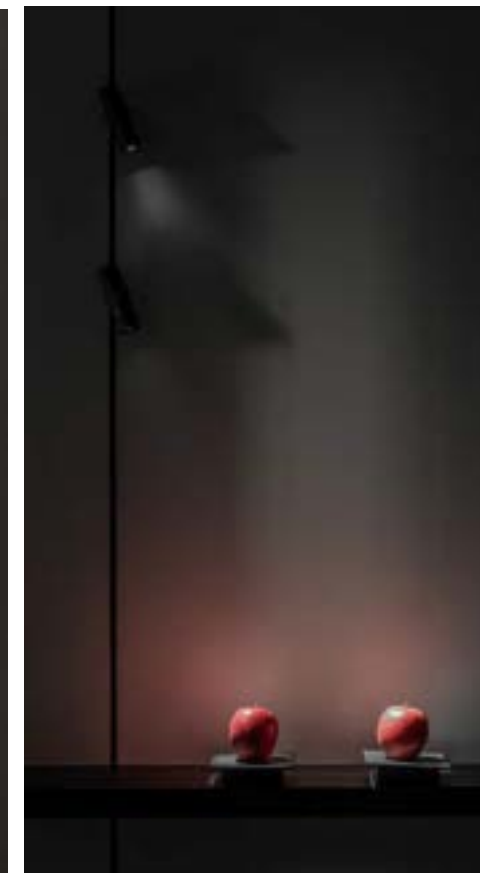

trentotto sagomatore zoom

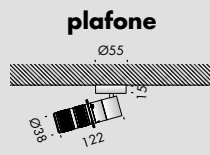

trentotto sagomatore fisso

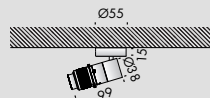

scomparsa totale

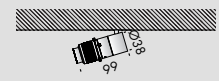
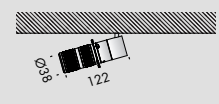

traccia sistema

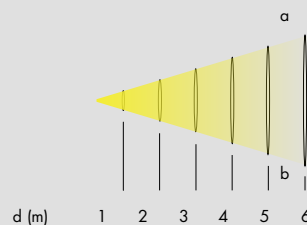
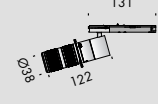

trentotto sagomatore zoom 21°

d (m)	ab (m)	E _{max} (lx)	E _{med} (lx)
1	0,37	2958	2137
2	0,74	740	534
3	1,12	329	237
4	1,48	185	134
5	1,86	118	85
6	2,24	82	59

trentotto sagomatore zoom 32°

d (m)	ab (m)	E _{max} (lx)	E _{med} (lx)
1	0,58	1252	856
2	1,16	313	214
3	1,74	139	95
4	3,30	78	53
5	2,88	50	34
6	3,46	35	24

trentotto sagomatore fisso

d (m)	ab (m)	E _{max} (lx)	E _{med} (lx)
1	0,98	512	314
2	1,96	128	79
3	2,94	57	35
4	3,94	32	20
5	4,92	20	13
6	5,90	14	9

n55 sagomatore zoom



n55 sagomatore fisso

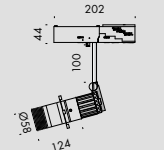

n55 binario

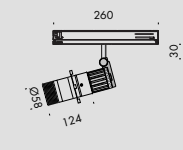
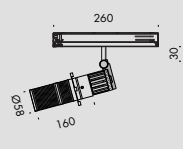

n55 parete soffitto orientabile

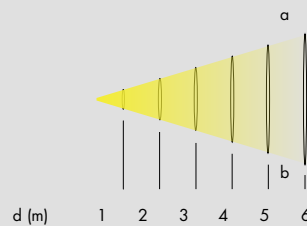
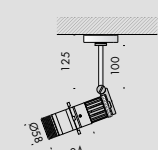
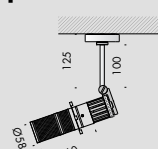

n55 sagomatore zoom 18°

d (m)	ab (m)	E _{max} (lx)	E _{med} (lx)
1	0,32	9980	6437
2	0,62	2495	1609
3	0,94	1109	715
4	1,26	624	402
5	1,58	399	257
6	1,88	277	179

n55 sagomatore zoom 32°

d (m)	ab (m)	E _{max} (lx)	E _{med} (lx)
1	0,58	4104	2950
2	1,16	1026	737
3	1,72	456	328
4	1,14	256	184
5	2,86	164	118
6	3,42	114	82

trentotto sagomatore fisso

d (m)	ab (m)	E _{max} (lx)	E _{med} (lx)
1	0,96	1713	1141
2	1,96	428	285
3	2,88	190	127
4	3,84	107	71
5	4,80	69	46
6	5,76	48	32

progetti iconici



Gabriele basilico. le mie città milano, italia una soluzione di luce non convenzionale per uno spazio architettonico di grande valore culturale



Glenstone Museum potomac, usa

arte, architettura, natura e luce si fondono in un ambiente di contemplazione



Royal Academy of Arts london, inghilterra

una delle istituzioni culturali più antiche al mondo aperta al futuro



Cappelle Medicee firenze, italia

capolavoro di michelangelo emblema dell'arte e della storia italiana

referenze globali



Cinema Modernissimo bologna, italia



The Art Institute of Chicago chicago, usa



Sala del Quirinale, sala dell'Annunziata roma, italia



David Hockney incontra Beato Angelico firenze, italia



Maat Museum lisbona, portogallo



Historical Oberamteistraße Museum reutlingen, germania



Siyadi Pearl Museum muharraq, bahrain



Basilica di Santo Stefano bologna, italia



Teatro della Cometa roma, italia



Labirinto di Arnaldo Pomodoro milano, italia

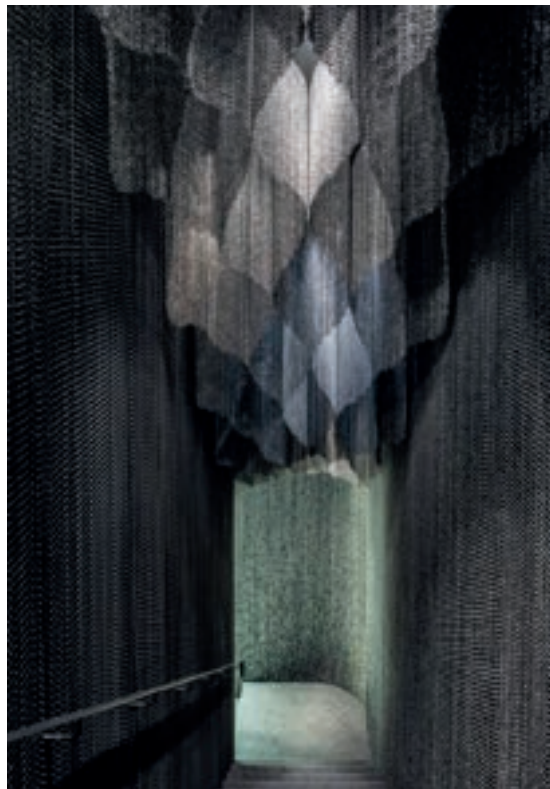

Casa Batlló barcellona, spagna



Marina Abramovic, Between Breath and Fire bergamo, italia



Arte e natura. Pittura su pietra tra Cinque e Seicento bergamo, italia

prodotti

plafone



trentotto



light box



n22



n55 soffitto

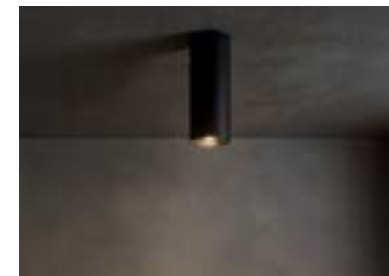

cilindro 58

**sospensione
tecnica**



n55 sospensione



094 sistema



alba



catenaria di luce serpentine



traccia sistema sospensione

**sospensione
decorativa**



coppibartali



candela di vals



n22 sospensione



royal chandelier



tisoffio

incasso



micromen



profili lineari



m1 micro incasso



094 sistema



foro

parete



coppibartali



light box



corrimano in luce



n22 parete con braccio



quasi

**tavolo
terra**



traccia terra



da ma



n55 tavolo



roy



n55 lanterna

**binario
230V**
binario trifase VbB



n55 binario lensoptica



n55 binario spot100



ecomini binario



mn sistema



econo binario

**binario
24Vdc**
traccia sistema

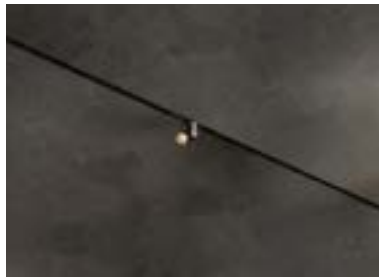

micromen



trentotto



trentotto sagomatore



ecomini



n55 orientabile

**binario
48Vdc**
A sistema



n55 lensoptica 180



n55 spot 82x79



n55 spot 82x35



n55 spot 55x61



n55 sagomatore

**connettività
emergenza
sistemi cablati**



Viascenario



trasparenze



n55 emergenza



ticablo



ariacablata

offering



A sistema con n55 lensoptica

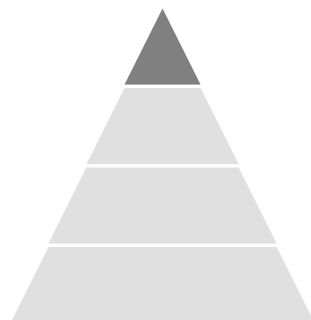

binario trifase VbB con econo

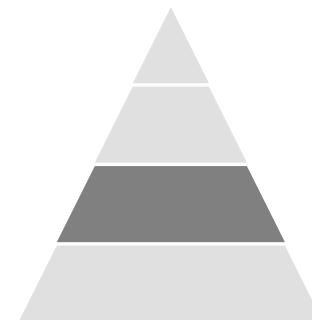

binario trifase VbB con n55

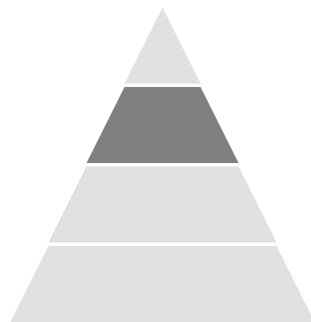

traccia sistema con trentotto

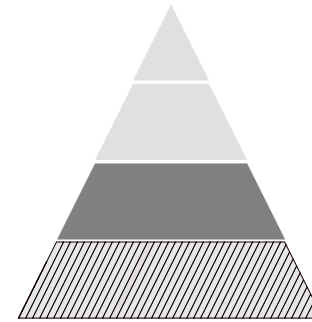

la cura

la parola cura è straordinaria. è breve e apparentemente semplice, ma racchiude significati diversi e allo stesso tempo imprescindibilmente collegati fra loro. cura dal latino cūra, curae. il suo significato cambia in base all'ambito di applicazione, e i suoi ambiti di applicazione sono infiniti, dalla società al governo, dalla religione all'architettura. cūra è preoccupazione, premura, attenzione e – per astrazione – amore; ma anche amministrazione, custodia, ornamento, studio e curiosità; in ambito medico, cūra significa tanto curare quanto prendersi cura. non è un caso che questa gigantesca parola si leghi ad un altro termine latino: cor, cordis, cuore. dalla loro fusione nasce il termine arcaico coira, che significa cura, ma anche sollecitudine e trattamento medico, suggerendo un'origine legata all'interesse profondo e al sentimento.

l'approccio progettuale Viabizzuno è basato sul saper fare artigiano unito alla massima tecnologia per creare prodotti orgogliosamente made in italy, che siano fuori dal tempo, fuori dalle mode, eterni. creatività, approccio sartoriale ed eccellenza dei servizi sono i nostri principi guida, per poter prendere per mano il cliente, accompagnarlo nella nostra esperienza e prenderci cura di ogni aspetto, supportati da una capacità di industrializzazione che ci rende solidi e affidabili.

siamo curiosi, ci prendiamo cura, ci preoccupiamo, curiamo. in Viabizzuno la parola cura in tutte le sue declinazioni – dalla più concreta alla più astratta – caratterizza ogni attività. la curiosità ci spinge alla ricerca di nuove soluzioni, nuovi materiali, nuove opportunità. in questo modo, dalle sfide nascono prodotti straordinari e realizzazioni personalizzate, con un'anima. ci prendiamo cura di ogni passo progettuale, dalle fasi embrionali di design di apparecchi di illuminazione alla consegna finale, dalla planimetria ancora intoccata come una tela bianca all'installazione dei prodotti, e oltre. ci preoccupiamo di essere presenti, sempre e ovunque, con senso di responsabilità, attenzione e prontezza, per garantire un servizio di assistenza sempre all'altezza della qualità che perseguiamo. curiamo i nostri prodotti come creazioni d'arte.

il mondo si muove velocemente, la tecnologia corre e influenza le nostre vite. l'intelligenza artificiale impatta sulla percezione delle cose e del mondo. i linguaggi e le parole evolvono aprendoci a mondi nuovi e interpretazioni inedite. eppure, la parola cura è immutata da duemilaquattrocento anni, nella forma e nella sostanza. allo stesso modo, Viabizzuno si trasforma, matura e allarga i propri orizzonti, ma ci sono pilastri su cui fonda il proprio pensiero – artigianalità, ricerca, industrializzazione al servizio della qualità – a cui è rimasta fedele dal giorno della fondazione.

l'impegno, la dedizione e la passione della nostra squadra ci permettono di dare vita a prodotti unici e a progetti straordinari, capaci di valorizzare e rendere riconoscibile ogni spazio architettonico. il fattore umano si conferma centrale e distintivo. la cura ricercata ed esercitata dalle nostre persone è ciò che ci caratterizza.

Viabizzuno unicità



innovazione



artigianalità



industrializzazione



riconoscibilità

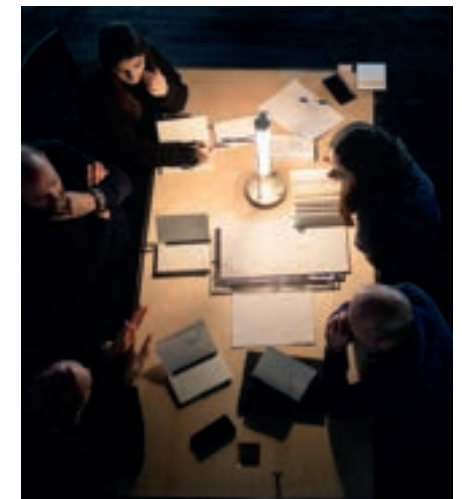

servizi



Historical Oberameistraße Museum reutlingen, germania

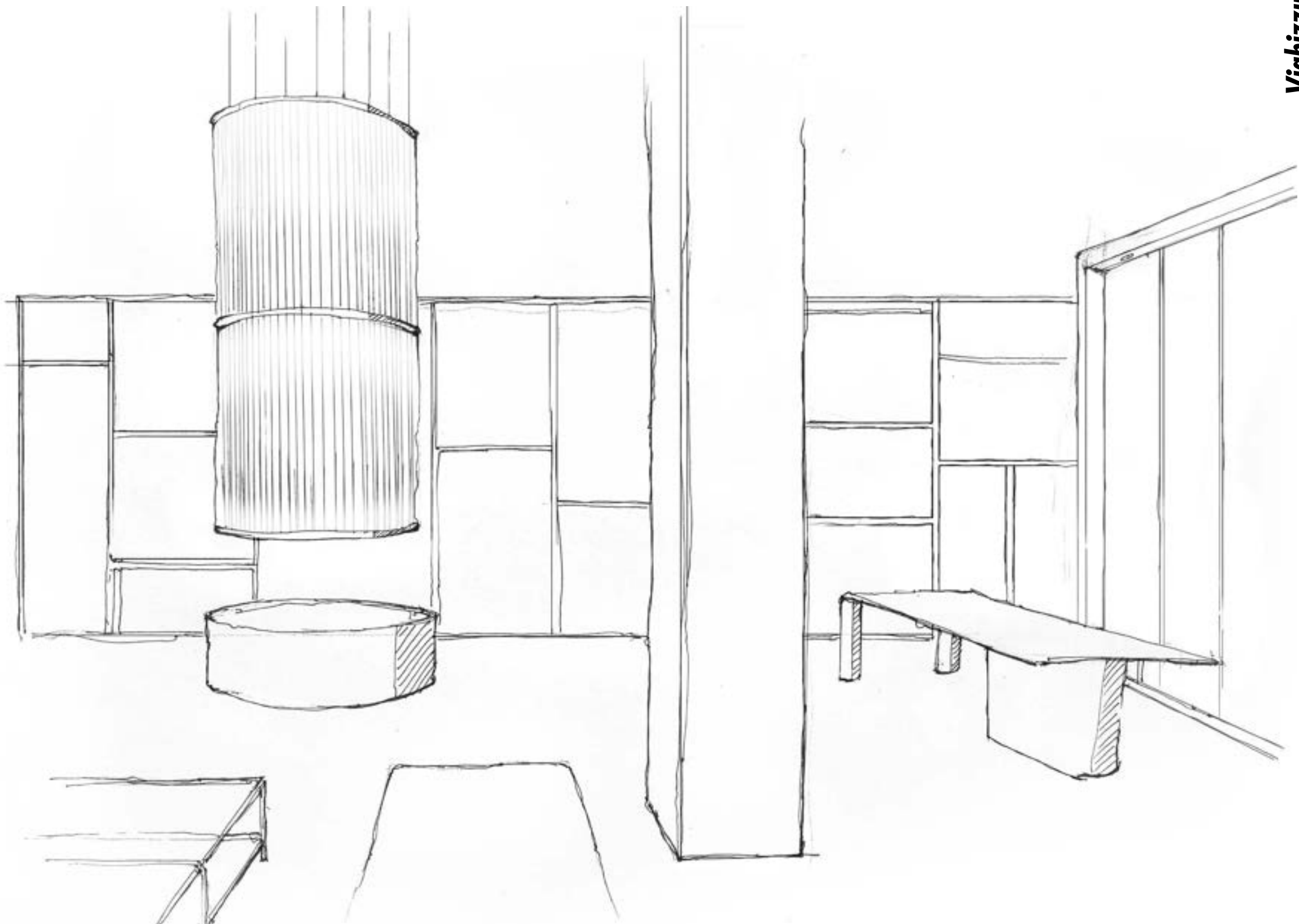

luce per il retail

negli spazi retail convivono necessità diverse: costruire un'atmosfera che faccia sognare il cliente e stimoli il suo immaginario; allo stesso tempo, valorizzare i prodotti in esposizione esaltandone la cromia, le linee ed i materiali. un progetto della luce ben costruito offre un'esperienza immersiva e memorabile ai fruitori, rispondendo tanto alle necessità funzionali quanto alla ricerca di creatività scenografica, trasformando le boutique in palchi con altissime prestazioni illuminotecniche. il prodotto in esposizione emerge da protagonista con una luce dedicata e precisa, che resta discreta pur guidando lo sguardo in modo naturale, mentre diversi livelli di illuminazione nello spazio circostante creano movimento e tridimensionalità, accompagnandone l'evoluzione senza interromperne l'equilibrio. la percezione dei volumi può cambiare e adattarsi al rinnovarsi dei layout allestitivi, per questo la flessibilità dei sistemi è essenziale: la possibilità di modificare la disposizione degli apparecchi di illuminazione o l'intensità luminosa in autonomia – senza necessariamente rivolgersi a tecnici – garantisce tanto la creazione di scenari di luce coerenti con l'esposizione della collezione, quanto un significativo risparmio in termini di manutenzione. in ambienti performanti per molte ore al giorno come gli spazi retail, la sostenibilità passa anche e soprattutto dalla selezione di prodotti che garantiscano alte prestazioni illuminotecniche a fronte di consumi energetici minimi, gestibili con semplicità tramite un controllo centralizzato. una gestione intelligente dell'illuminazione permette di ottimizzare costi e tempi di manutenzione, mantenendo nel tempo qualità, efficienza e continuità espressiva. il valore del brand si esprime attraverso la luce. un progetto sartoriale è alla base di un'esperienza che sappia raccontare e valorizzare l'identità del brand stesso, rafforzando il legame tra spazio, prodotto e desiderio.

il colore scelto con consapevolezza per luce per il retail è l'arancione terracotta, la cui dinamicità esprime capacità di guidare attraverso un'esperienza immersiva, di comunicare valore e di valorizzare i dettagli.

scopri di più



www.Viabizzuno.com

efficienza

qualità

integrazione nell'arredo

cura dello spazio

value propositions

errori frequenti



sfide nell'illuminazione del retail

- consumi energetici elevati e proibitivi costi di gestione negozio
- manutenzione frequente ed elevati costi nascosti
- assenza di gerarchie luminose
- scarsa qualità illuminotecnica
- prodotti non valorizzati dall'illuminazione
- tasso di conversione sotto target nelle fasi chiave di vendita

configurazione qualitativa Viabizzuno



- luce di precisione
- minimo impatto energetico
- controllo centralizzato
- identità luminosa coerente in tutti gli ambienti
- progettazione sartoriale
- possibilità di personalizzazione

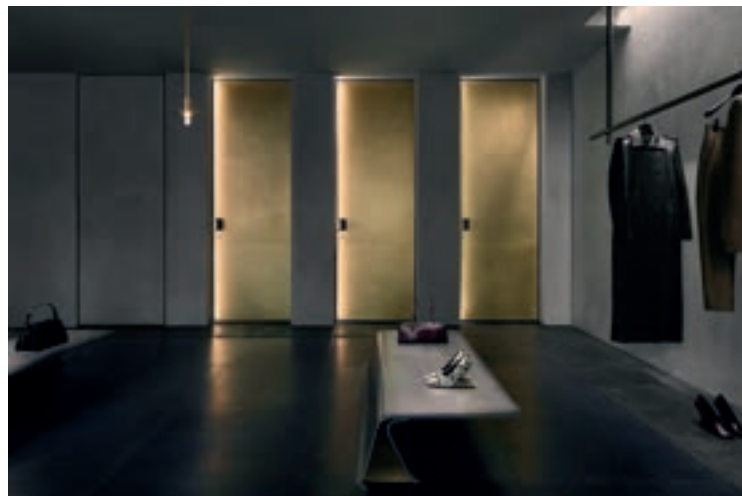

espressione comunicazione del brand attraverso la luce



valorizzazione capace di esaltare la bellezza



flessibilità sistemi modulari che si adattano a cambiamenti di layout



esperienza luce che guida e costruisce atmosfere coinvolgenti



efficienza basso consumo e gestione intelligente per ottimizzare costi e manutenzione



connettività controllo remoto dell'illuminazione per una gestione sostenibile e intuitiva degli allestimenti

traccia sistema



traccia sistema permette di realizzare infinite configurazioni e personalizzazioni.
 sistema per interni IP20 realizzato in alluminio estruso ossidato. con il traccia sistema è possibile realizzare strutture espositive elettrificate con montanti verticali tracciapiù per installazione terra-soffitto mediante il fissaggio di piedini inferiori e superiori regolabili ed orientabili Ø80mm oppure terra-parete mediante base Ø350mm che non necessita di tasselli a pavimento e staffa di fissaggio a parete.

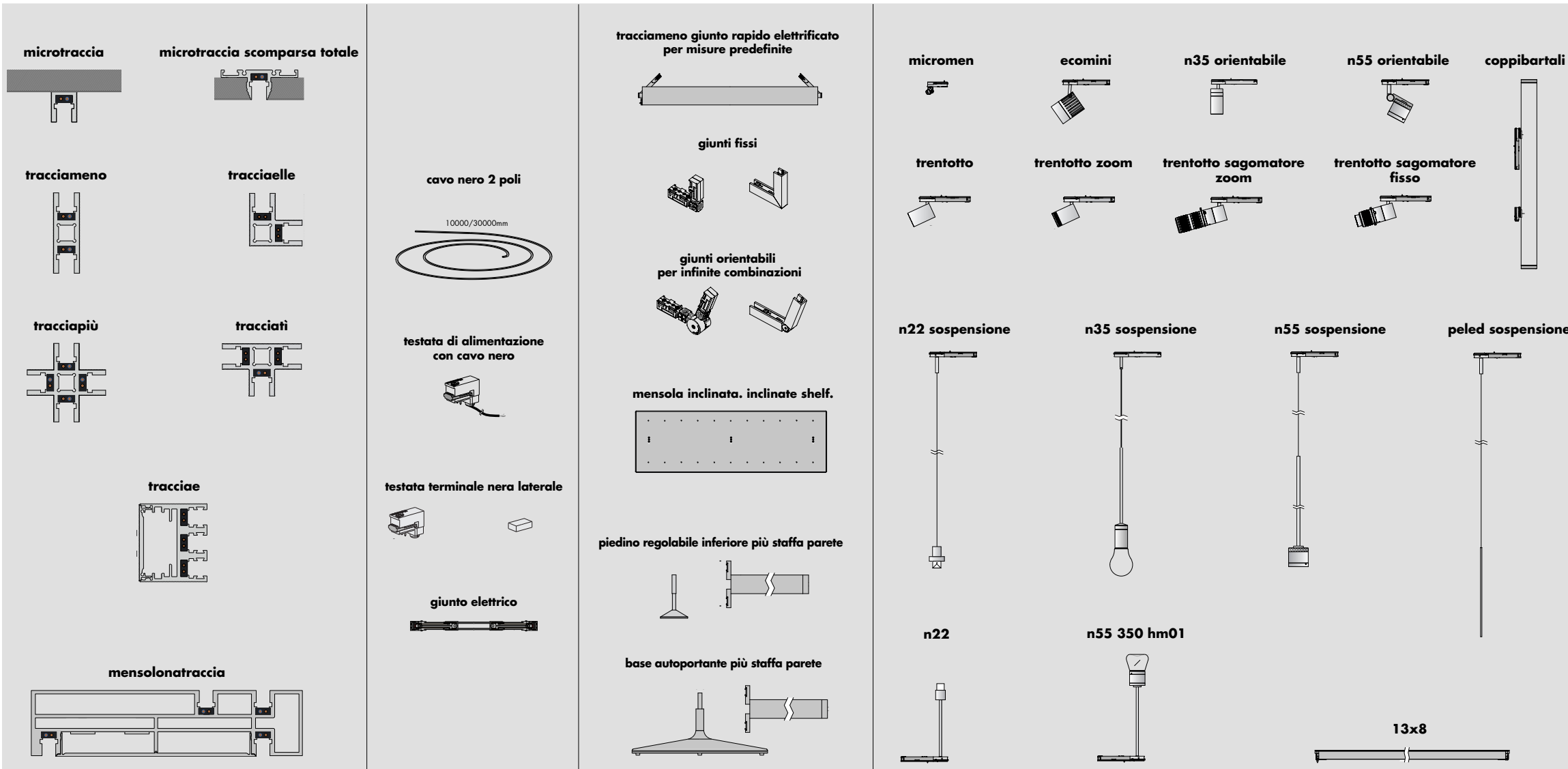
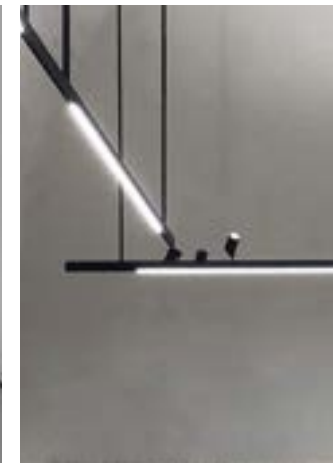

progetti iconici



Galeries Lafayette parigi, francia

un'istituzione mondiale per la moda offre una nuova esperienza nel suo storico edificio art déco



Khaite Madison new york, usa

matericità, dettagli raffinati e artigianalità costruiscono uno spazio non convenzionale



Sulwhasoo seoul, sud corea

trasformazione radicale di un edificio ispirata al concetto di lanterna per celebrare le radici del brand

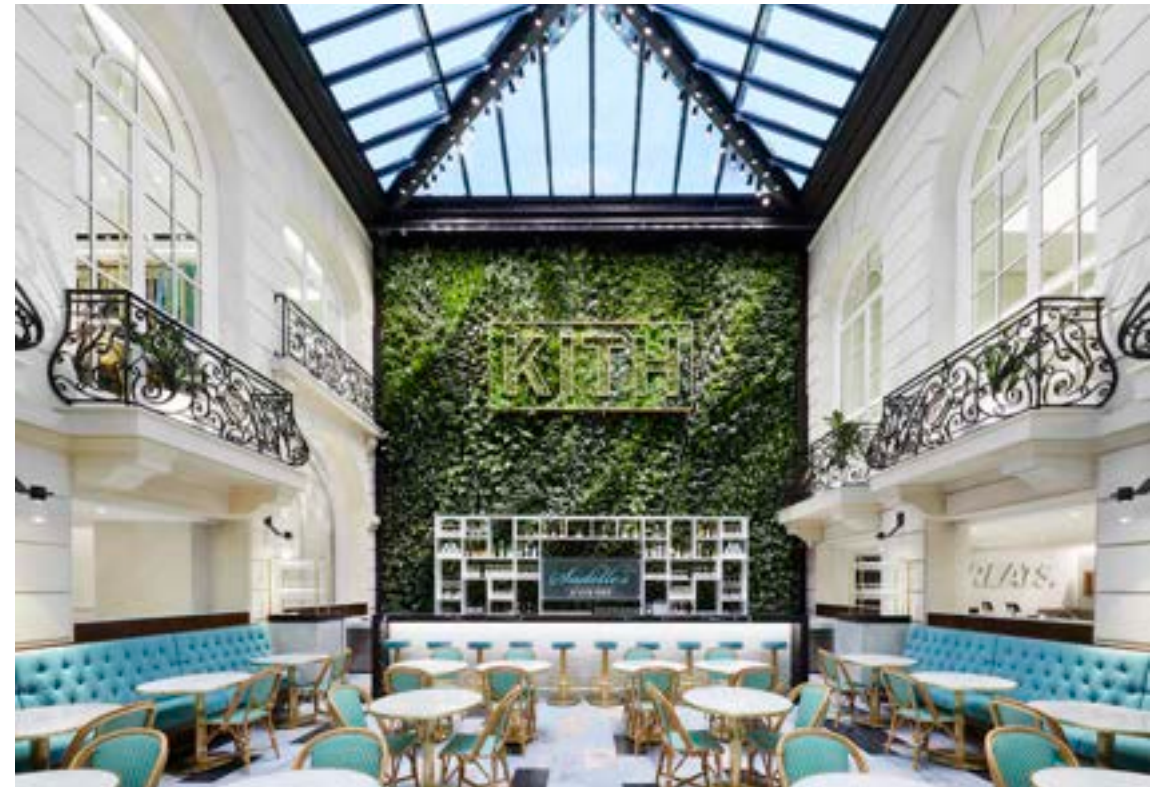

Kith parigi, francia

un'esperienza di acquisto innovativa in uno spazio che rispetta gli elementi architettonici originali

referenze globali



Apl new york, usa



Onitsuka Tiger parigi, francia



Nakhla jewellery store cairo, egitto



SKS showroom chicago, usa



Dolce&Gabbana flagship store new york, usa



Khaite Melrose los angeles, usa



M Essential tianjin, cina



Moncler Grenoble st.moritz, svizzera



Showroom Marazzi roma, italia

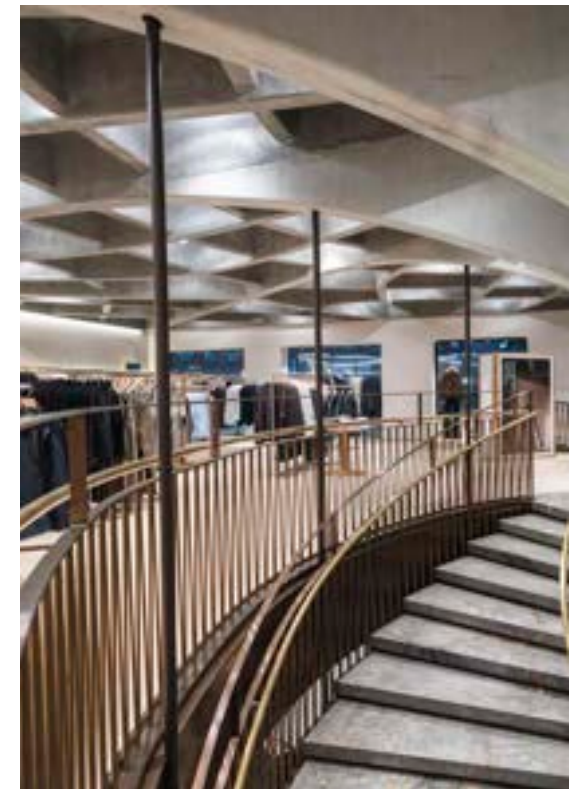

Bestseller flagship store copenhagen, danimarca

prodotti

plafone



ecomini



n55 parete soffitto orientabile



light box

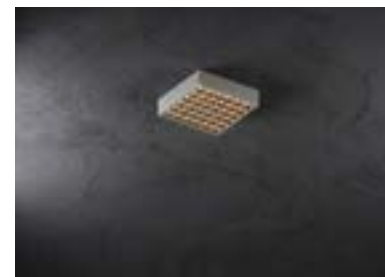

mn sistema



lenticchia

sospensione tecnica



094 sistema



n55 sospensione



traccia sistema sospensione



bacchetta magica



lenticchia

sospensione decorativa



coppibartali



da ma



candela di vals



aura



oltre

incasso



m1 micro incasso



094 sistema



5x20



mn sistema



sistema vetrine

parete



coppibartali



light box



n55 h20



royal parete



quasi

**tavolo
terra**



traccia terra



da ma



fiore



roy



n55 tavolo

**binario
230V**

binario trifase VbB



ecomini binario



n55 binario spot100



n55 binario lensoptica



econo binario

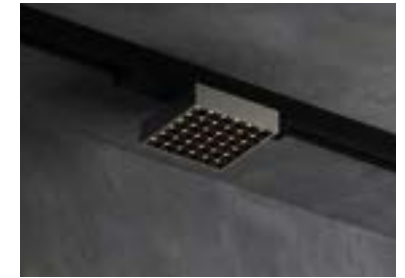

mn sistema

**binario
24Vdc**

traccia sistema



ecomini



trentotto



n55 lensoptica



n55 spot55x37



micromen

**binario
48Vdc**

A sistema



n55 spot 55x61



n55 spot 82x79



n55 spot 82x35



n55 lensoptica 180



n55 sagomatore

**connettività
emergenza
sistemi cablati**



Viascenario



trasparenze



n55 emergenza



ticablo



ariacablata

offering



A sistema con n55 spot

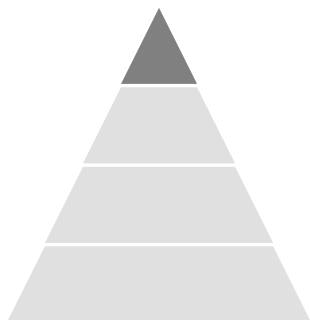

094 sistema con n55

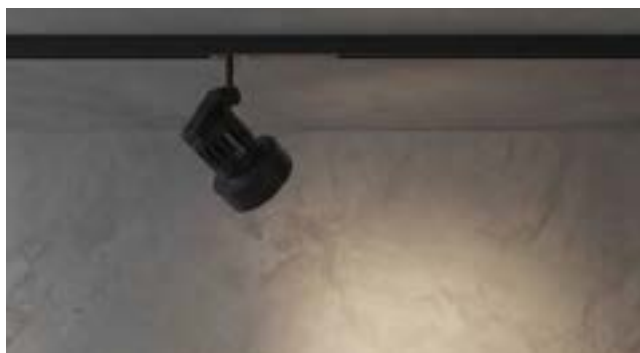
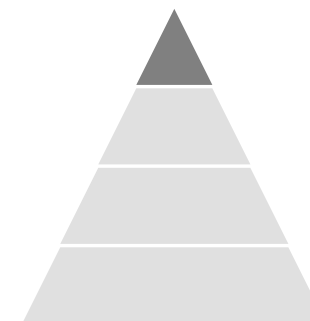

traccia sistema con n55 spot

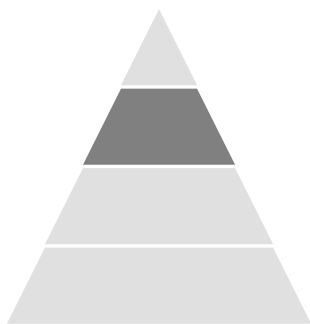

m1 micro incasso

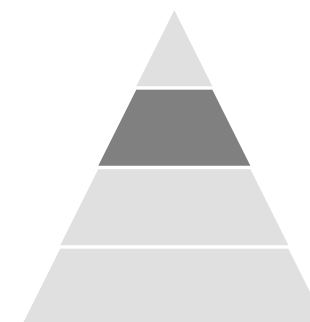

traccia sistema con trentotto

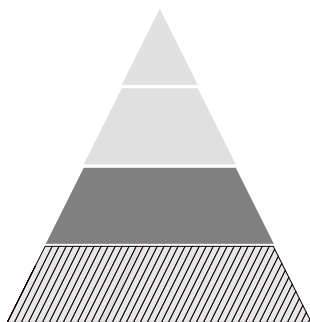

light box

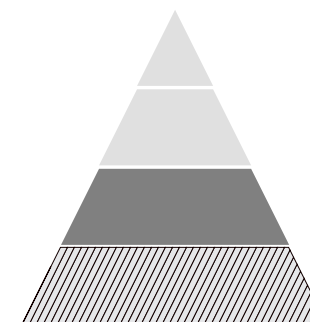

binario trifase VbB con ecomini

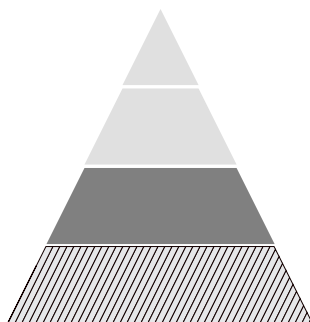

Viabizzuno contract

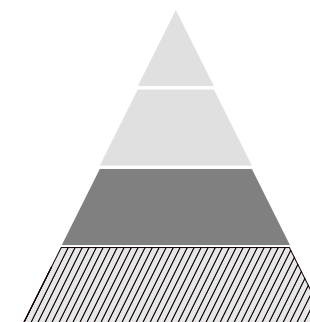

la cura

la parola cura è straordinaria. è breve e apparentemente semplice, ma racchiude significati diversi e allo stesso tempo imprescindibilmente collegati fra loro. cura dal latino cūra, curae. il suo significato cambia in base all'ambito di applicazione, e i suoi ambiti di applicazione sono infiniti, dalla società al governo, dalla religione all'architettura. cūra è preoccupazione, premura, attenzione e – per astrazione – amore; ma anche amministrazione, custodia, ornamento, studio e curiosità; in ambito medico, cūra significa tanto curare quanto prendersi cura. non è un caso che questa gigantesca parola si leghi ad un altro termine latino: cor, cordis, cuore. dalla loro fusione nasce il termine arcaico coira, che significa cura, ma anche sollecitudine e trattamento medico, suggerendo un'origine legata all'interesse profondo e al sentimento.

l'approccio progettuale Viabizzuno è basato sul saper fare artigiano unito alla massima tecnologia per creare prodotti orgogliosamente made in italy, che siano fuori dal tempo, fuori dalle mode, eterni. creatività, approccio sartoriale ed eccellenza dei servizi sono i nostri principi guida, per poter prendere per mano il cliente, accompagnarlo nella nostra esperienza e prenderci cura di ogni aspetto, supportati da una capacità di industrializzazione che ci rende solidi e affidabili.

siamo curiosi, ci prendiamo cura, ci preoccupiamo, curiamo. in Viabizzuno la parola cura in tutte le sue declinazioni – dalla più concreta alla più astratta – caratterizza ogni attività. la curiosità ci spinge alla ricerca di nuove soluzioni, nuovi materiali, nuove opportunità. in questo modo, dalle sfide nascono prodotti straordinari e realizzazioni personalizzate, con un'anima. ci prendiamo cura di ogni passo progettuale, dalle fasi embrionali di design di apparecchi di illuminazione alla consegna finale, dalla planimetria ancora intoccata come una tela bianca all'installazione dei prodotti, e oltre. ci preoccupiamo di essere presenti, sempre e ovunque, con senso di responsabilità, attenzione e prontezza, per garantire un servizio di assistenza sempre all'altezza della qualità che perseguiamo. curiamo i nostri prodotti come creazioni d'arte.

il mondo si muove velocemente, la tecnologia corre e influenza le nostre vite. l'intelligenza artificiale impatta sulla percezione delle cose e del mondo. i linguaggi e le parole evolvono aprendoci a mondi nuovi e interpretazioni inedite. eppure, la parola cura è immutata da duemilaquattrocento anni, nella forma e nella sostanza. allo stesso modo, Viabizzuno si trasforma, matura e allarga i propri orizzonti, ma ci sono pilastri su cui fonda il proprio pensiero – artigianalità, ricerca, industrializzazione al servizio della qualità – a cui è rimasta fedele dal giorno della fondazione.

l'impegno, la dedizione e la passione della nostra squadra ci permettono di dare vita a prodotti unici e a progetti straordinari, capaci di valorizzare e rendere riconoscibile ogni spazio architettonico. il fattore umano si conferma centrale e distintivo. la cura ricercata ed esercitata dalle nostre persone è ciò che ci caratterizza.

Viabizzuno unicità



innovazione



artigianalità



industrializzazione



riconoscibilità

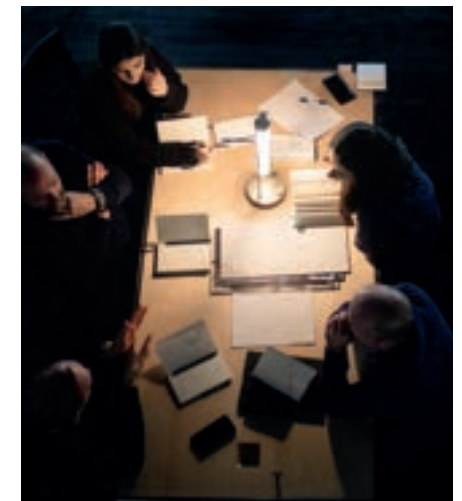

servizi



SKS showroom *chicago, usa*

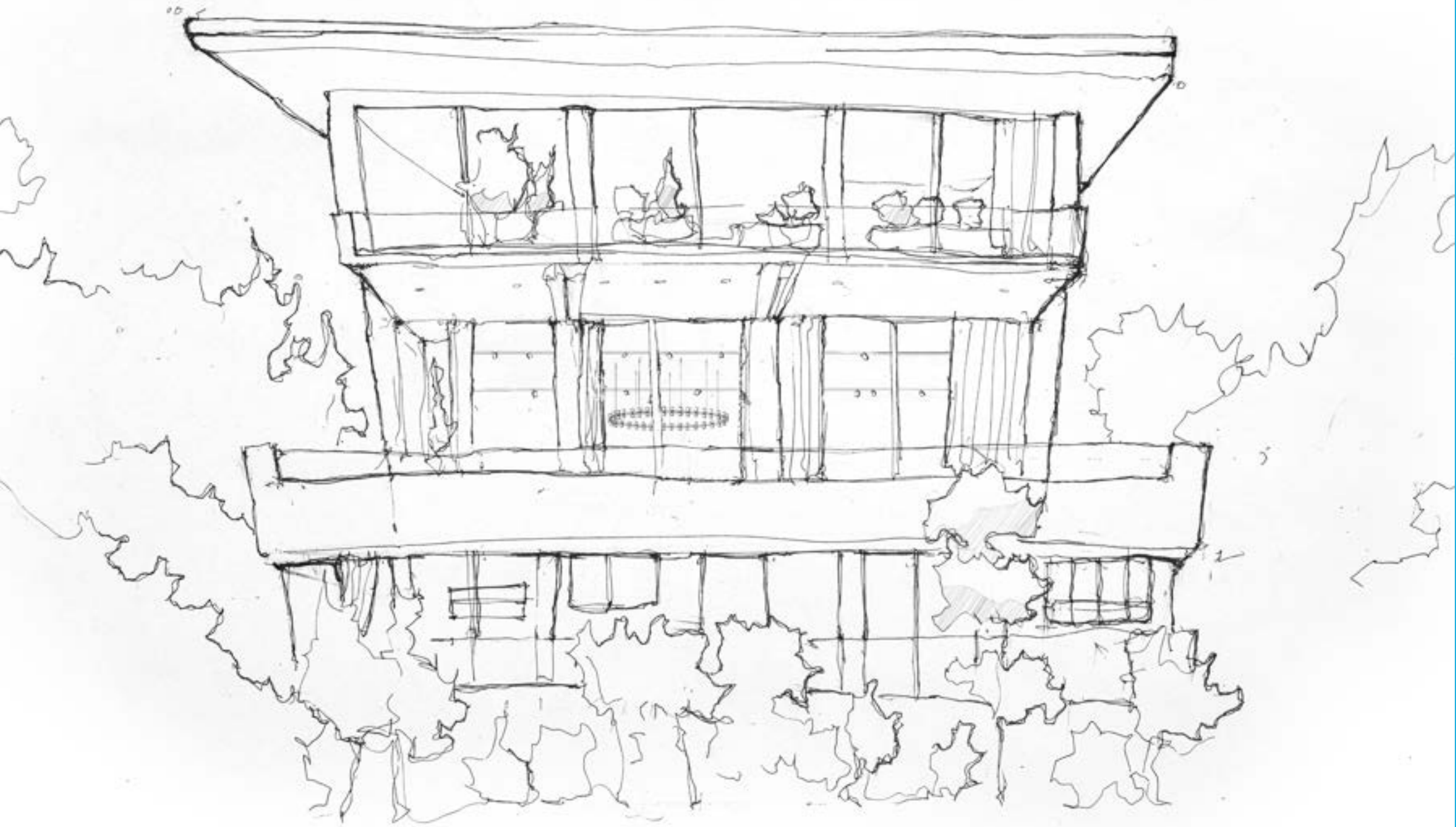

luce per la casa

la luce è una delle principali dimensioni dell'architettura. ed è proprio dalla coerente ed armonica coesistenza di queste componenti che è possibile creare ambienti al servizio del benessere. la luce non è un oggetto, ma l'ingrediente segreto che lega tutti gli altri componendo un'atmosfera in grado di guidare le emozioni ed amplificare le sensazioni. la capacità di ascolto di Viabizzuno permette di realizzare progetti illuminotecnici come abiti su misura, concepiti e realizzati per la persona e le sue necessità, per la valorizzazione dell'architettura e delle sue peculiarità. la possibilità di accedere a livelli di illuminazione diversi in termini di intensità e vari scenari luminosi è centrale per garantire un comfort visivo naturale che si adatti ai momenti della giornata o alle attività che vengono svolte nell'ambiente. allo stesso tempo la luce sa mettere in risalto oggetti preziosi, opere d'arte e dettagli architettonici con un accento delicato. il progetto della luce è una regia dello spazio che deve essere gestita in modo accessibile e intelligente. grazie all'applicazione Viascenario, è possibile creare scenari e programmare accensioni modulando intensità e atmosfere basate su diverse necessità: la calma del mattino, la convivialità della sera, il raccoglimento della notte. la sostenibilità è parte integrante di questo approccio. la ricerca di prodotti efficienti e orientati al risparmio energetico non è solo una scelta tecnica, ma un gesto consapevole che migliora la qualità dell'abitare nel tempo. grazie a sensori, timer e sistemi di regolazione intelligente si può adattare la luce all'uso reale degli spazi, evitando sprechi e senza rinunciare al comfort. una luce pensata per durare, che riduce i costi di gestione e manutenzione e contribuisce a un modo di abitare più responsabile. in questo equilibrio tra benessere, tecnologia e attenzione all'ambiente, la luce diventa una presenza discreta e rispettosa, capace di valorizzare le persone e accompagnare ogni momento della casa con naturalezza.

il colore scelto con consapevolezza per luce per la casa è l'azzurro intenso. trasmette serenità e diventa metafora del comfort della propria casa. fiducia, benessere e calma vengono cercate e valorizzate attraverso la luce.

scopri di più



www.Viabizzuno.com

value propositions

errori frequenti



sfide nell'illuminazione della casa

- assenza progetto illuminotecnico
- assenza di gerarchie luminose
- impossibilità di creare scenari luminosi
- prodotti abbaglianti
- temperature colore inadeguate
- poca o troppa luce



benessere luce pensata per rendere ogni momento più piacevole



luce sartoriale per oggetti, arte e dettagli: accento su quadri, librerie e nicchie



ritmicità luce dinamica che segue i momenti della giornata



risparmio energetico sensori, timer e dimmer ottimizzano i consumi

configurazione qualitativa Viabizzuno



- progetto illuminotecnico sartoriale
- elevato comfort visivo e senso di sicurezza
- luce calibrata in ogni ambiente
- efficienza e risparmio energetico
- possibilità di personalizzazione infinita
- scenari programmabili
- connettività tramite Viascenario



teatralità definisce lo spazio con eleganza



connettività controllo remoto dell'illuminazione per una gestione sostenibile e intuitiva degli allestimenti



L'alta tecnologia che ha fatto nascere il sistema n55 brevettato a livello internazionale da Viabizzuno: **interfaccia**, alimentazione intelligente, **propulsore dinamico** a doppia camera, **lampadina classica**, **lampadina decorativa** o **lampadina tecnica**.

gli apparecchi di illuminazione di ultima generazione con sorgenti di luce elettroniche ad alta potenza progettati da Viabizzuno sono stati studiati per poter avere grande flessibilità sulla scelta delle sorgenti elettroniche e quindi di volta in volta per poter utilizzare le più performanti al momento della progettazione. uno dei punti più critici per il corretto funzionamento delle sorgenti di luce elettroniche è la dissipazione del calore: per poter garantire massima efficienza, durata di 70000 ore e mantenimento dello step macadam della sorgente elettronica anche nel corso della sua vita, occorre che le temperature di funzionamento siano inferiori alla temperatura di giunzione massima dichiarata dal produttore. il propulsore dinamico n55 è il cuore, l'anima, il motore del sistema, un pezzo di elevata ingegneria, un oggetto meccanico affascinante. il sistema n55 permette di avere un grande controllo del fascio luminoso mediante la possibilità di cambiare in qualsiasi momento la temperatura colore (K) o il flusso luminoso (lm) della sorgente elettronica, il sistema n55 è stato progettato in modo tale che l'utilizzatore a fine vita del led possa rispedire il suo propulsore dinamico n55 alla fabbrica di produzione Viabizzuno, il propulsore verrà rigenerato con la sola sostituzione della sorgente elettronica. si avrà così un bassissimo costo per il riutilizzo di tutto il sistema.

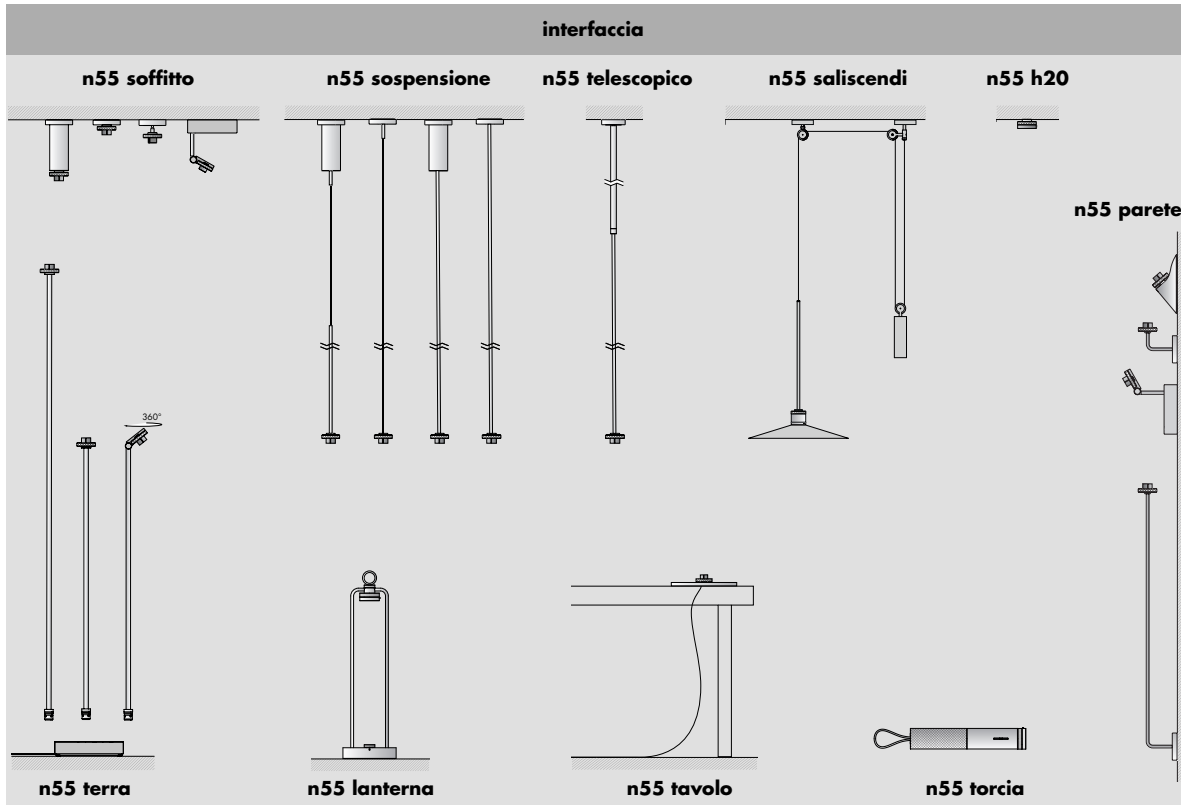

propulsore dinamico	
les19	350mA 1240 lm 9,7W
les19	350mA 1240 lm 9,7W
les19	500mA 1580 lm 14W
les9	500mA 800 lm 13,6W
les19	500mA 1580 lm 14W
les19	700mA 2140 lm 19,9W
les9	700mA 1110 lm 19,5W
les19	1050mA 3000lm 30,5W

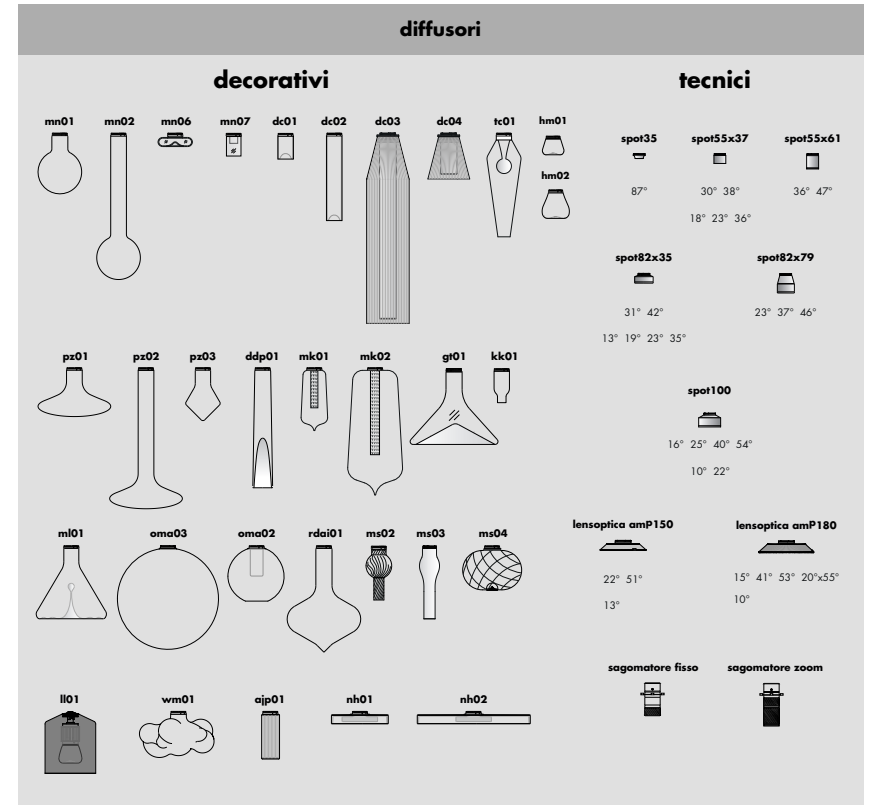

progetti iconici



Secular Retreat devon, inghilterra

architettura e paesaggio si fondono in uno spazio per abitare e pensare



Villa Vanke Dajia suzhou, cina

uno spazio infuso di natura e connessioni emotive esprime la sensibilità dei suoi abitanti



Central Park West private residence new york, usa

un loft con elementi materici naturali che si affaccia su uno degli skyline più famosi al mondo



Crescent House vaucluse, australia

un edificio scultoreo si apre alla natura e si connette con il paesaggio

referenze globali



Sentosa Cove private residence singapore

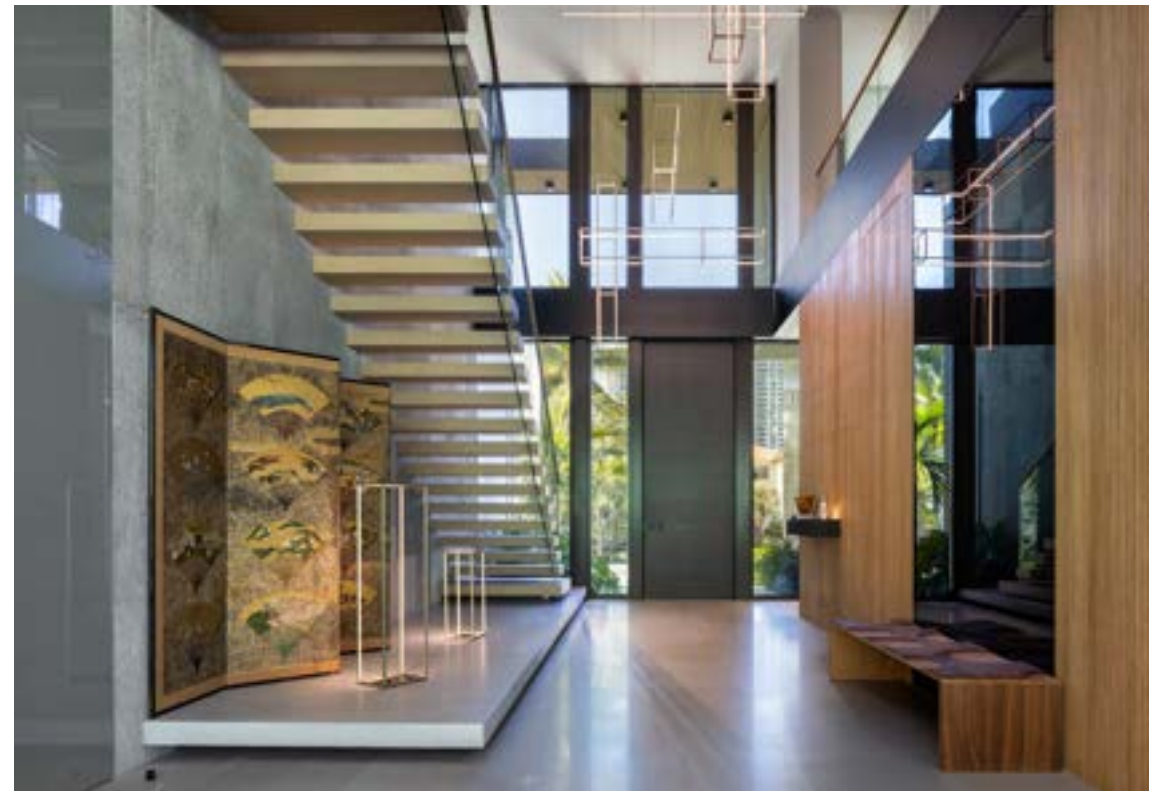

Golden Beach House miami, usa



residenza privata Bosco Verticale milano, italia



West Tower of Toranomon Azabudai Hills tokyo, giappone



edificio storico nel cuore di milano milano, italia

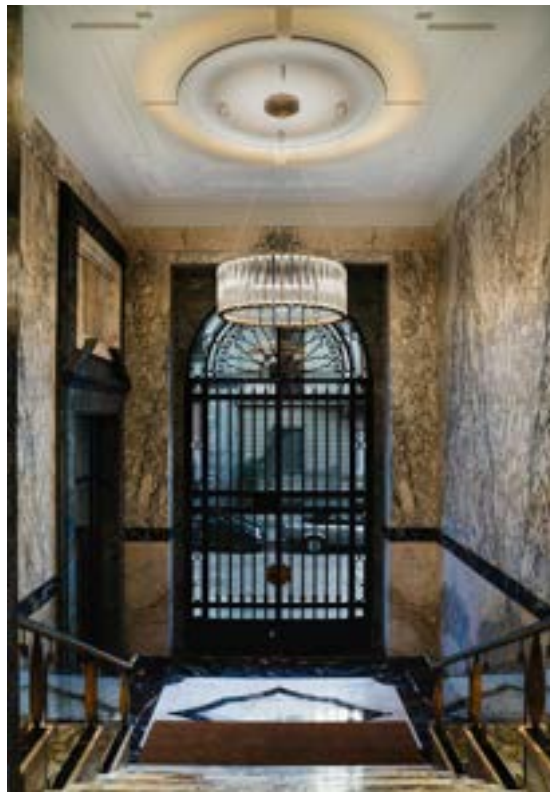

edificio storico nel quartiere magenta milano, italia



Villa a Cortina d'Ampezzo cortina d'ampezzo, italia



Villa Yuyuan Shaoxing zhejiang, cina



Bronte House sydney, australia



appartamento privato via dei giardini milano, italia

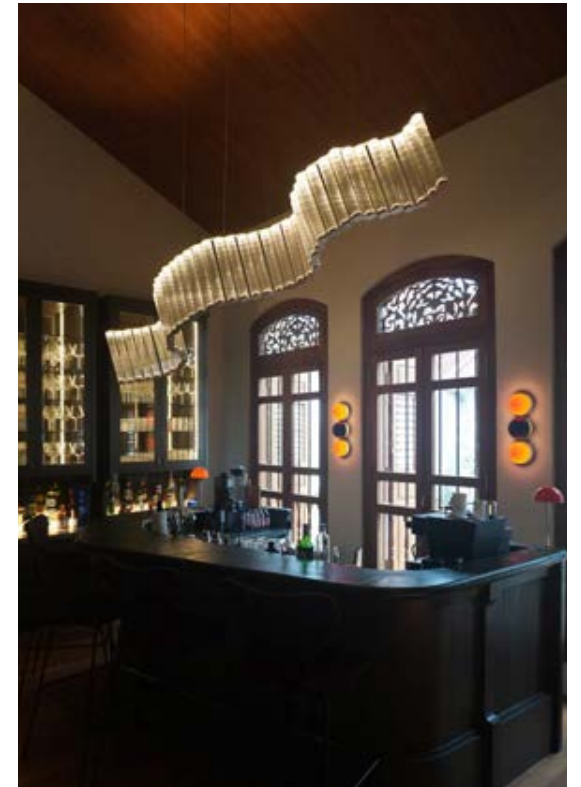

Emerald Hill Conservation Shophouse singapore

prodotti

plafone



n55 soffitto

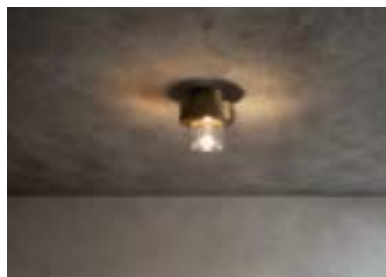

n22 soffitto



royal soffitto



c sistema

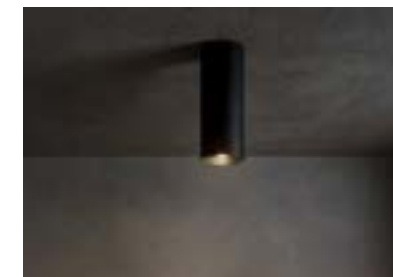

cilindro 58

**sospensione
tecnica
decorativa**



n55 sospensione



n22 sospensione



aura



sempre mia



candela di vals

**sospensione
digrandebellezza**



oltre



coppibartali



da ma



royal chandelier



tisoffio

incasso



m1 micro incasso



profili lineari



raggio



foro



intè sistema

parete



coppibartali



n22 parete con braccio



royal parete



quasi



lancilotto parete

tavolo



da ma



coppibartali



n55 tavolo



roy



minima

terra



da ma



coppibartali



traccia terra



roy



minima

**portatili a
batteria**



lanterna tirolese



manondovevamovederci più



n55 lanterna



n55 torcia



bulletta

sistemi d'arredo

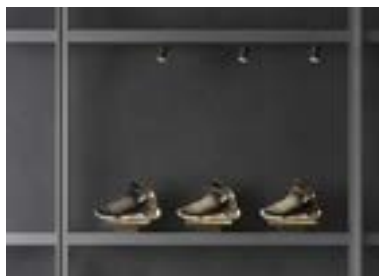

traccia sistema

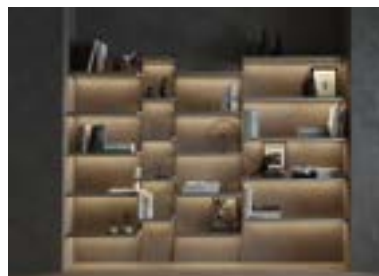

men sole



cisei sistema



corrimano in luce

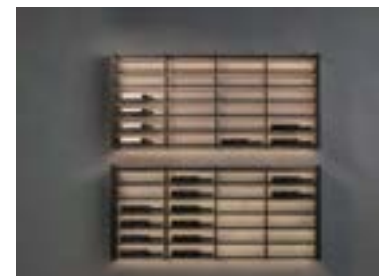

bottigliera

**binario
24Vdc
traccia sistema**

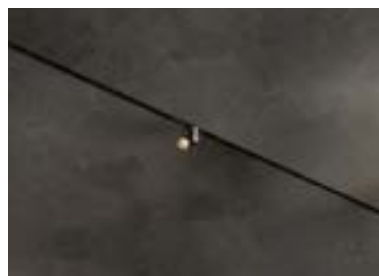

micromen



trentotto



trentotto sagomatore



ecomini



n55 orientabile

offering



oltre

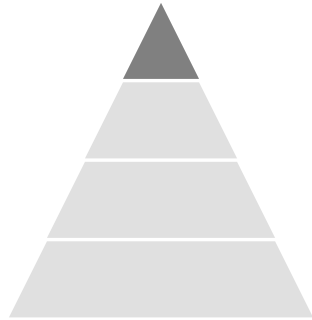

tisoffio

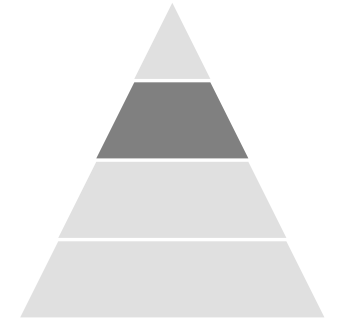

coppibartali

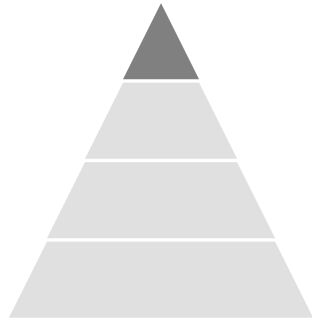

n55 sospensione

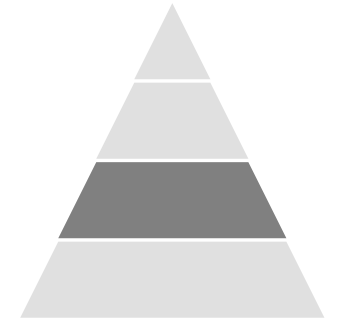

da ma

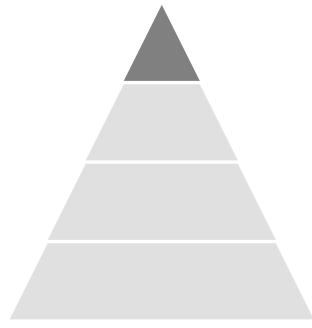

aura

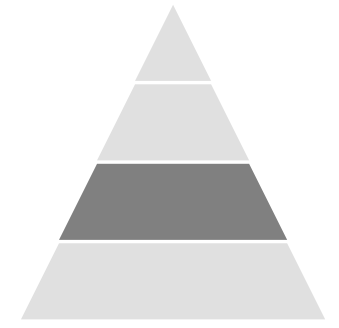

royal chandelier

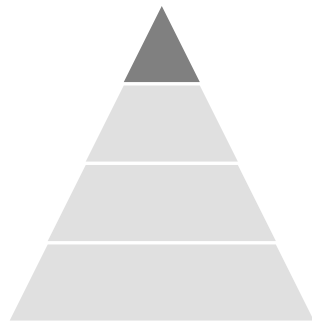

n22 sospensione

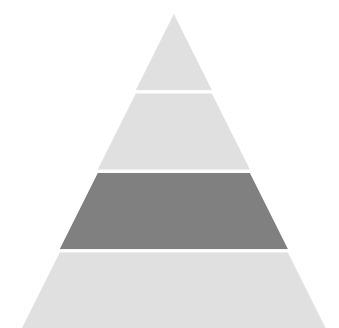

la cura

la parola cura è straordinaria. è breve e apparentemente semplice, ma racchiude significati diversi e allo stesso tempo imprescindibilmente collegati fra loro. cura dal latino cūra, curae. il suo significato cambia in base all'ambito di applicazione, e i suoi ambiti di applicazione sono infiniti, dalla società al governo, dalla religione all'architettura. cūra è preoccupazione, premura, attenzione e – per astrazione – amore; ma anche amministrazione, custodia, ornamento, studio e curiosità; in ambito medico, cūra significa tanto curare quanto prendersi cura. non è un caso che questa gigantesca parola si leghi ad un altro termine latino: cor, cordis, cuore. dalla loro fusione nasce il termine arcaico coira, che significa cura, ma anche sollecitudine e trattamento medico, suggerendo un'origine legata all'interesse profondo e al sentimento.

l'approccio progettuale Viabizzuno è basato sul saper fare artigiano unito alla massima tecnologia per creare prodotti orgogliosamente made in italy, che siano fuori dal tempo, fuori dalle mode, eterni. creatività, approccio sartoriale ed eccellenza dei servizi sono i nostri principi guida, per poter prendere per mano il cliente, accompagnarlo nella nostra esperienza e prenderci cura di ogni aspetto, supportati da una capacità di industrializzazione che ci rende solidi e affidabili.

siamo curiosi, ci prendiamo cura, ci preoccupiamo, curiamo. in Viabizzuno la parola cura in tutte le sue declinazioni – dalla più concreta alla più astratta – caratterizza ogni attività. la curiosità ci spinge alla ricerca di nuove soluzioni, nuovi materiali, nuove opportunità. in questo modo, dalle sfide nascono prodotti straordinari e realizzazioni personalizzate, con un'anima. ci prendiamo cura di ogni passo progettuale, dalle fasi embrionali di design di apparecchi di illuminazione alla consegna finale, dalla planimetria ancora intoccata come una tela bianca all'installazione dei prodotti, e oltre. ci preoccupiamo di essere presenti, sempre e ovunque, con senso di responsabilità, attenzione e prontezza, per garantire un servizio di assistenza sempre all'altezza della qualità che perseguiamo. curiamo i nostri prodotti come creazioni d'arte.

il mondo si muove velocemente, la tecnologia corre e influenza le nostre vite. l'intelligenza artificiale impatta sulla percezione delle cose e del mondo. i linguaggi e le parole evolvono aprendoci a mondi nuovi e interpretazioni inedite. eppure, la parola cura è immutata da duemilaquattrocento anni, nella forma e nella sostanza. allo stesso modo, Viabizzuno si trasforma, matura e allarga i propri orizzonti, ma ci sono pilastri su cui fonda il proprio pensiero – artigianalità, ricerca, industrializzazione al servizio della qualità – a cui è rimasta fedele dal giorno della fondazione.

l'impegno, la dedizione e la passione della nostra squadra ci permettono di dare vita a prodotti unici e a progetti straordinari, capaci di valorizzare e rendere riconoscibile ogni spazio architettonico. il fattore umano si conferma centrale e distintivo. la cura ricercata ed esercitata dalle nostre persone è ciò che ci caratterizza.

Viabizzuno unicità



innovazione



artigianalità



industrializzazione



riconoscibilità

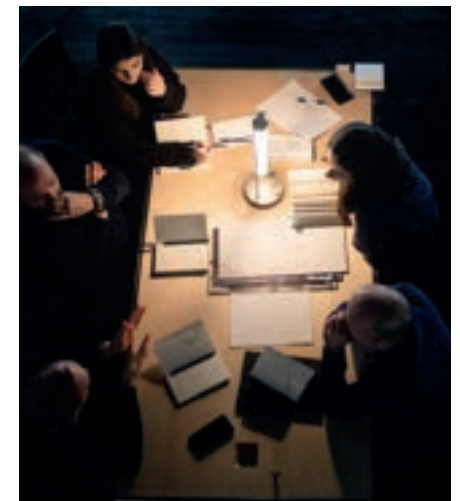

servizi



Sentosa Cove private residence singapore

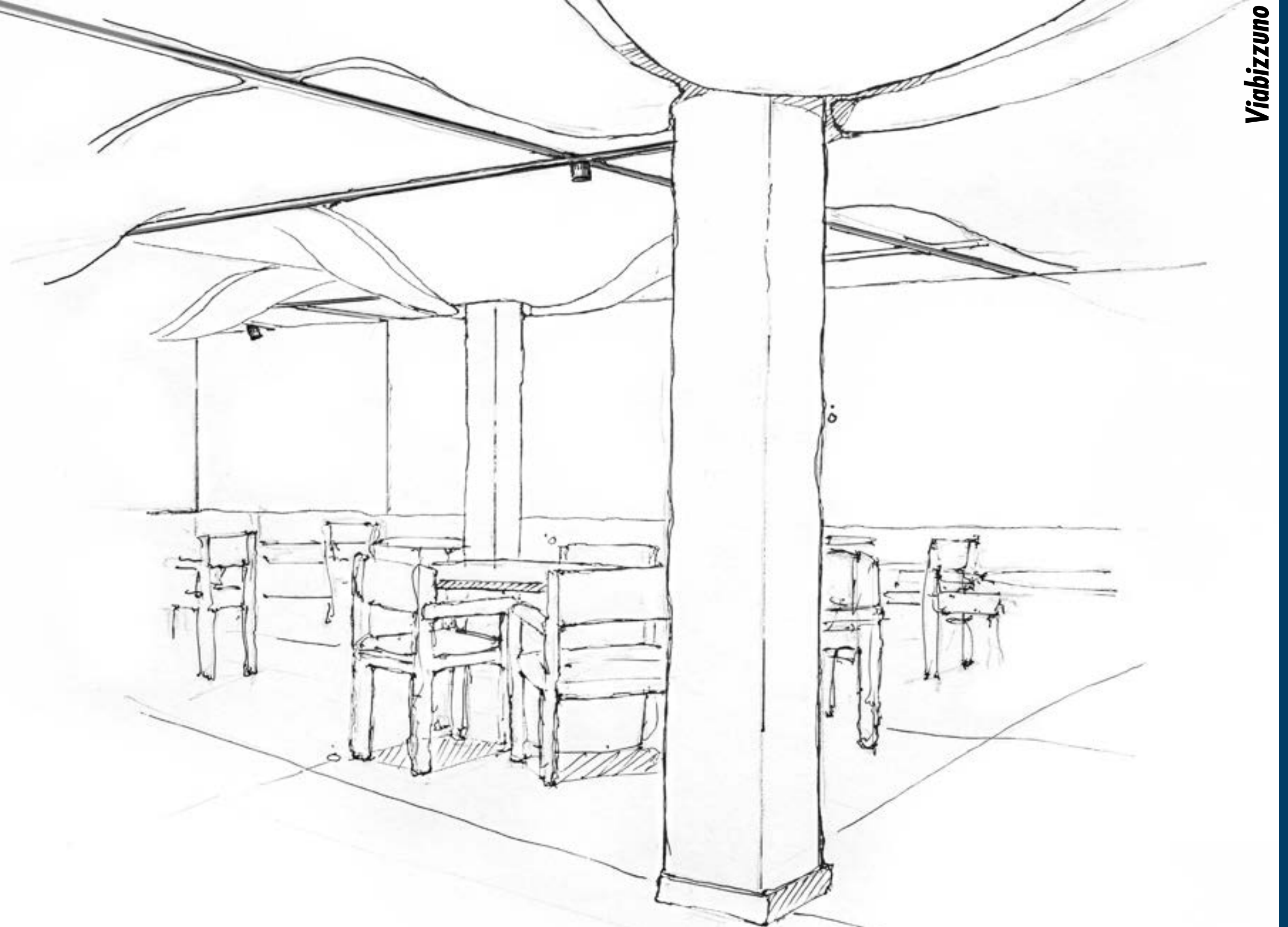

luce per l'ospitalità

quando si concepisce il progetto di luce per uno spazio votato all'ospitalità si crea un elemento che è molto più di un semplice supporto visivo: è uno strumento che crea atmosfere, guida gli ospiti, valorizza ogni ambiente e trasmette un messaggio. la luce, più di qualsiasi altro elemento materiale, ha il potere di accogliere o respingere. gli ambienti all'interno di uno stesso spazio costruito possono essere molto differenti tra loro, dunque il compito della luce è quello innanzitutto di garantire coerenza e continuità visiva facendo dialogare gli spazi in modo armonioso, pur rispettando la loro identità e funzione. la luce deve potersi adattare alle diverse esigenze e ai momenti della giornata, rendendo ogni ambiente personalizzabile: dalla convivialità di un ristorante, al relax di una spa, fino all'accoglienza di una hall. questo diventa possibile grazie a soluzioni flessibili in cui il riposizionamento dei corpi illuminanti o la loro personalizzazione possono essere facilmente compiuti senza il coinvolgimento di tecnici specializzati. anche per progetti su larga scala, flessibilità, controllo e uniformità devono essere garantiti senza sacrificare l'eleganza o la personalizzazione. la luce deve saper esaltare la bellezza dei materiali, delle finiture, delle forme, dei volumi e dei dettagli, valorizzando al contempo oggetti, opere d'arte e arredi. allo stesso tempo, la segnaletica d'emergenza si inserisce con discrezione, garantendo sicurezza senza alterare l'atmosfera complessiva. in ogni spazio hospitality, la luce diventa così un filo invisibile che guida, emoziona e definisce l'esperienza degli ospiti, trasformando gli ambienti in luoghi memorabili, accoglienti e raffinati.

il colore di riferimento di luce per l'ospitalità è il blu notte, simbolo di calma e profondità che creano benessere. la luce di questi spazi è capace di far sentire a casa anche quando non lo si è.

scopri di più



www.Viabizzuno.com

value propositions

errori frequenti



sfide dell'illuminazione nell'ospitalità

- consumi energetici elevati e alti costi di gestione
- sistemi di controllo complessi e poco intuitivi per ospiti e personale
- scenari di luce diversi in ogni ambiente
- scarsa cultura progettuale: abbagliamenti, pessima uniformità, resa cromatica insufficiente

configurazione qualitativa Viabizzuno



- offering completo per tutte le esigenze di budget
- efficienza: sensori e programmazioni per ridurre sprechi
- controllo intuitivo degli scenari luminosi
- sicurezza e rispetto delle normative
- sistemi di arredo integrati nell'architettura



identità luce che trasferisce personalità allo spazio



atmosfera ambienti personalizzabili in base alle esigenze e all'uso dello spazio



valorizzazione capace di esaltare la bellezza architettonica



sicurezza segnaletica d'emergenza che guida con discrezione



cost-consciousness sistemi di illuminazione per progetti su larga scala



connettività controllo remoto dell'illuminazione per una gestione sostenibile e intuitiva degli allestimenti

aura



'piuttosto che progettare un oggetto che accoglie la luce, ci siamo posti l'obiettivo di progettare la luce stessa — scolpendola con precisione e controllo. questa collezione incarna l'intersezione tra fisica, ingegneria e design, resa possibile dalla stretta collaborazione con Viabizzuno. insieme, abbiamo ridefinito ciò che è possibile fare con la luce.'

marius myking

director of product design snøhetta

fusione di **tecnologia e design**: l'orientamento specifico dei led scolpisce un **vortice di luce** che dirige il fascio luminoso con estrema precisione nel caratteristico diffusore conico.



diffusore in **polimetilmetacrilato**: materiale fortemente trasparente capace di trasmettere la luce minimizzando le perdite per assorbimento.

materiale	coefficiente d'assorbimento α
vetro soda calcico	0,017 mm ⁻¹
policarbonato	0,004 mm ⁻¹
polimetilmetacrilato	0,0014 mm⁻¹

imballo riciclabile, composto da carta e film in korrvu a elevata resistenza per avvolgere i prodotti, proteggendoli da colpi e vibrazioni

uso efficiente della luce attraverso **sistemi di controllo e sensori**

parte del **programma ESG**
(consulta il nostro report su viabizzuno.com)



apparecchio di illuminazione a sospensione per interni IP20.
realizzato in polimetilmetacrilato e alluminio.
cavi di sospensione e alimentazione in acciaio rivestito in rame e calza in ottone.

finiture

trasparente, cromato

versioni

sospensione e saliscendi, alimentatore escluso 3000K

massima flessibilità

possibilità di creare infinite composizioni

led di ultima generazione

Ra97: 5,5W, 103 lm/W, 2 step sdcm

modelli

sospensione

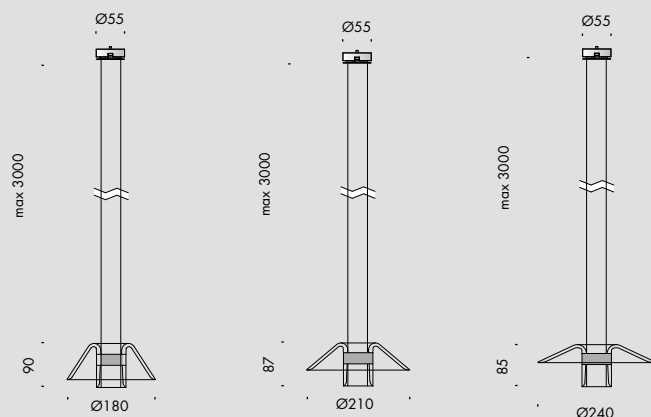

saliscendi

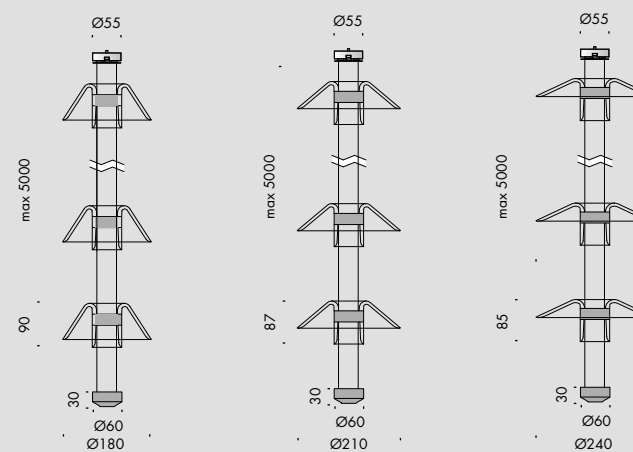

saliscendi personalizzabile

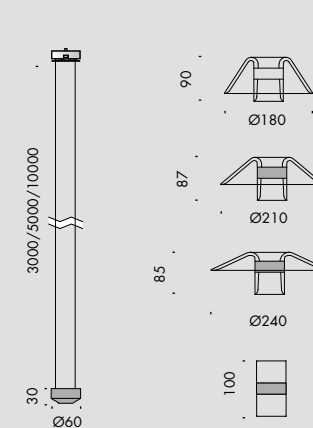

progetti iconici



Terme di Vals vals, svizzera

un riferimento architettonico mondiale fondato su pietra, acqua e luce



Garage Italia milano, italia

un'iconica ex stazione di rifornimento trasformata in uno spazio di eccellenze made in italy



Hotel Café Royal londra, inghilterra

un punto di riferimento storico per moda, arte e cultura in uno dei quartieri più chic del mondo



Ristorante Vesta milano, italia

un'architettura d'impatto che fonde interni ed esterni tramite matericità e illuminazione

Luce per l'ospitalità

referenze globali



Tankoa T55 genova, italia



Piano35 Lounge Bar torino, italia



Ristorante Dragon parigi, francia



Ristorante Alouette copenhagen, danimarca



Telegraph Hotel tbilisi, georgia



Ambassaden oslo, norvegia



Hotel Jakarta amsterdam, paesi bassi



Shy Table Restaurant hangzhou, cina



Riela Bath House madrid, spagna



Sol's Londra, regno unito

prodotti

plafone



n55 soffitto



n22



royal soffitto



lenticchia



c sistema

sospensione tecnica decorativa



n55 sospensione



n22 sospensione



aura

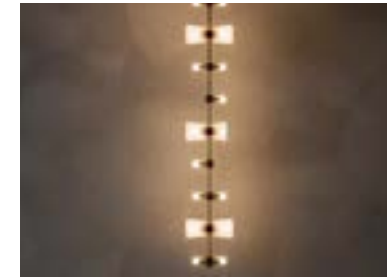

sempre mia



candela di vals

sospensione digrandebellezza



oltre



coppibartali



da ma



royal chandelier



tissoffio

incasso



m1 micro incasso



094 sistema



profili lineari



foro



intè sistema

parete



coppibartali



n22 parete con braccio



royal parete



quasi



lancillotto parete

tavolo



da ma



coppibartali



n55 tavolo



roy



minima

terra



da ma



coppibartali



traccia terra



roy



minima

**portatili a
batteria**



lanterna tirolese



manondovevamovedercipiù



n55 lanterna



n55 torcia



bulletta

**binario
24Vdc
traccia sistema**

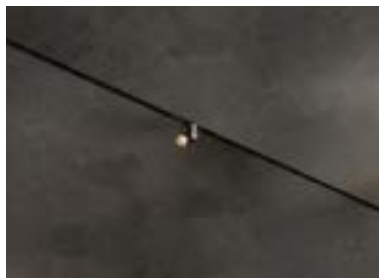

micromen



trentotto



trentotto sagomatore



ecomini



n55 orientabile

**connettività
emergenza
sistemi cablati**



Viascenario



trasparenze



n55 emergenza



ticablo



ariacablata

offering



oltre

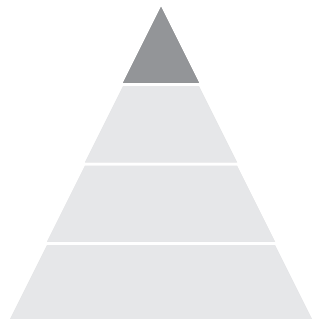

trasparenze

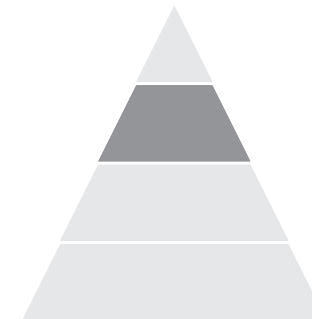

coppibartali

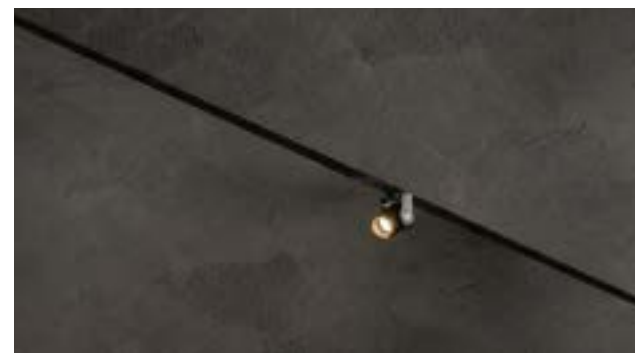
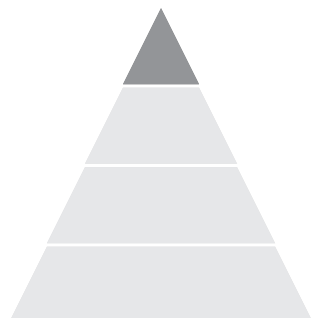

traccia sistema

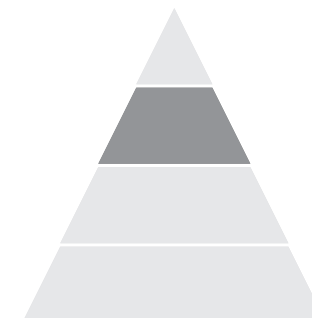

royal chandelier

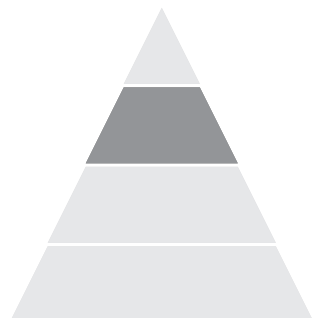

m1 micro incasso

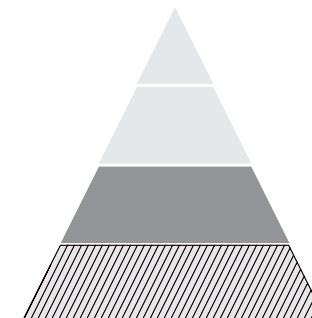

aura

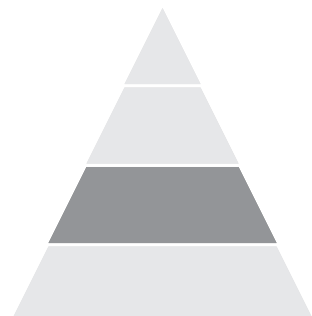

Viabizzuno contract

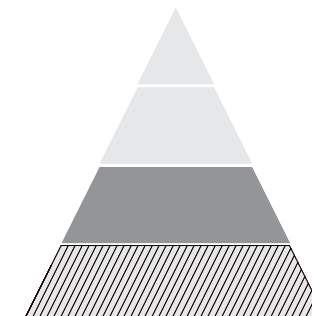

la cura

la parola cura è straordinaria. è breve e apparentemente semplice, ma racchiude significati diversi e allo stesso tempo imprescindibilmente collegati fra loro. cura dal latino cūra, curae. il suo significato cambia in base all'ambito di applicazione, e i suoi ambiti di applicazione sono infiniti, dalla società al governo, dalla religione all'architettura. cūra è preoccupazione, premura, attenzione e – per astrazione – amore; ma anche amministrazione, custodia, ornamento, studio e curiosità; in ambito medico, cūra significa tanto curare quanto prendersi cura. non è un caso che questa gigantesca parola si leghi ad un altro termine latino: cor, cordis, cuore. dalla loro fusione nasce il termine arcaico coira, che significa cura, ma anche sollecitudine e trattamento medico, suggerendo un'origine legata all'interesse profondo e al sentimento.

l'approccio progettuale Viabizzuno è basato sul saper fare artigiano unito alla massima tecnologia per creare prodotti orgogliosamente made in italy, che siano fuori dal tempo, fuori dalle mode, eterni. creatività, approccio sartoriale ed eccellenza dei servizi sono i nostri principi guida, per poter prendere per mano il cliente, accompagnarlo nella nostra esperienza e prenderci cura di ogni aspetto, supportati da una capacità di industrializzazione che ci rende solidi e affidabili.

siamo curiosi, ci prendiamo cura, ci preoccupiamo, curiamo. in Viabizzuno la parola cura in tutte le sue declinazioni – dalla più concreta alla più astratta – caratterizza ogni attività. la curiosità ci spinge alla ricerca di nuove soluzioni, nuovi materiali, nuove opportunità. in questo modo, dalle sfide nascono prodotti straordinari e realizzazioni personalizzate, con un'anima. ci prendiamo cura di ogni passo progettuale, dalle fasi embrionali di design di apparecchi di illuminazione alla consegna finale, dalla planimetria ancora intoccata come una tela bianca all'installazione dei prodotti, e oltre. ci preoccupiamo di essere presenti, sempre e ovunque, con senso di responsabilità, attenzione e prontezza, per garantire un servizio di assistenza sempre all'altezza della qualità che perseguiamo. curiamo i nostri prodotti come creazioni d'arte.

il mondo si muove velocemente, la tecnologia corre e influenza le nostre vite. l'intelligenza artificiale impatta sulla percezione delle cose e del mondo. i linguaggi e le parole evolvono aprendoci a mondi nuovi e interpretazioni inedite. eppure, la parola cura è immutata da duemilaquattrocento anni, nella forma e nella sostanza. allo stesso modo, Viabizzuno si trasforma, matura e allarga i propri orizzonti, ma ci sono pilastri su cui fonda il proprio pensiero – artigianalità, ricerca, industrializzazione al servizio della qualità – a cui è rimasta fedele dal giorno della fondazione.

l'impegno, la dedizione e la passione della nostra squadra ci permettono di dare vita a prodotti unici e a progetti straordinari, capaci di valorizzare e rendere riconoscibile ogni spazio architettonico. il fattore umano si conferma centrale e distintivo. la cura ricercata ed esercitata dalle nostre persone è ciò che ci caratterizza.

Viabizzuno unicità



innovazione



artigianalità



industrializzazione

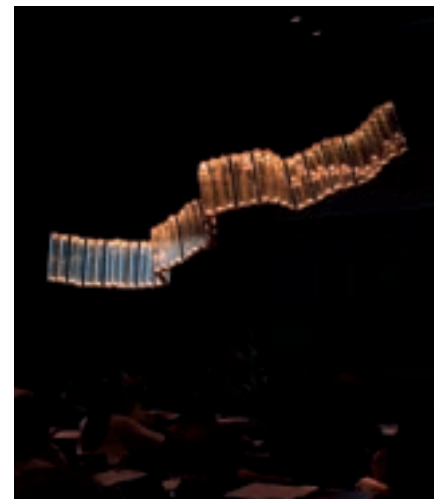

riconoscibilità

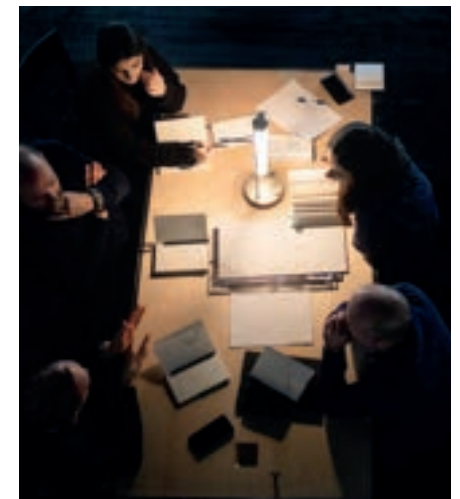

servizi



Ristorante Alouette copenhagen, danimarca

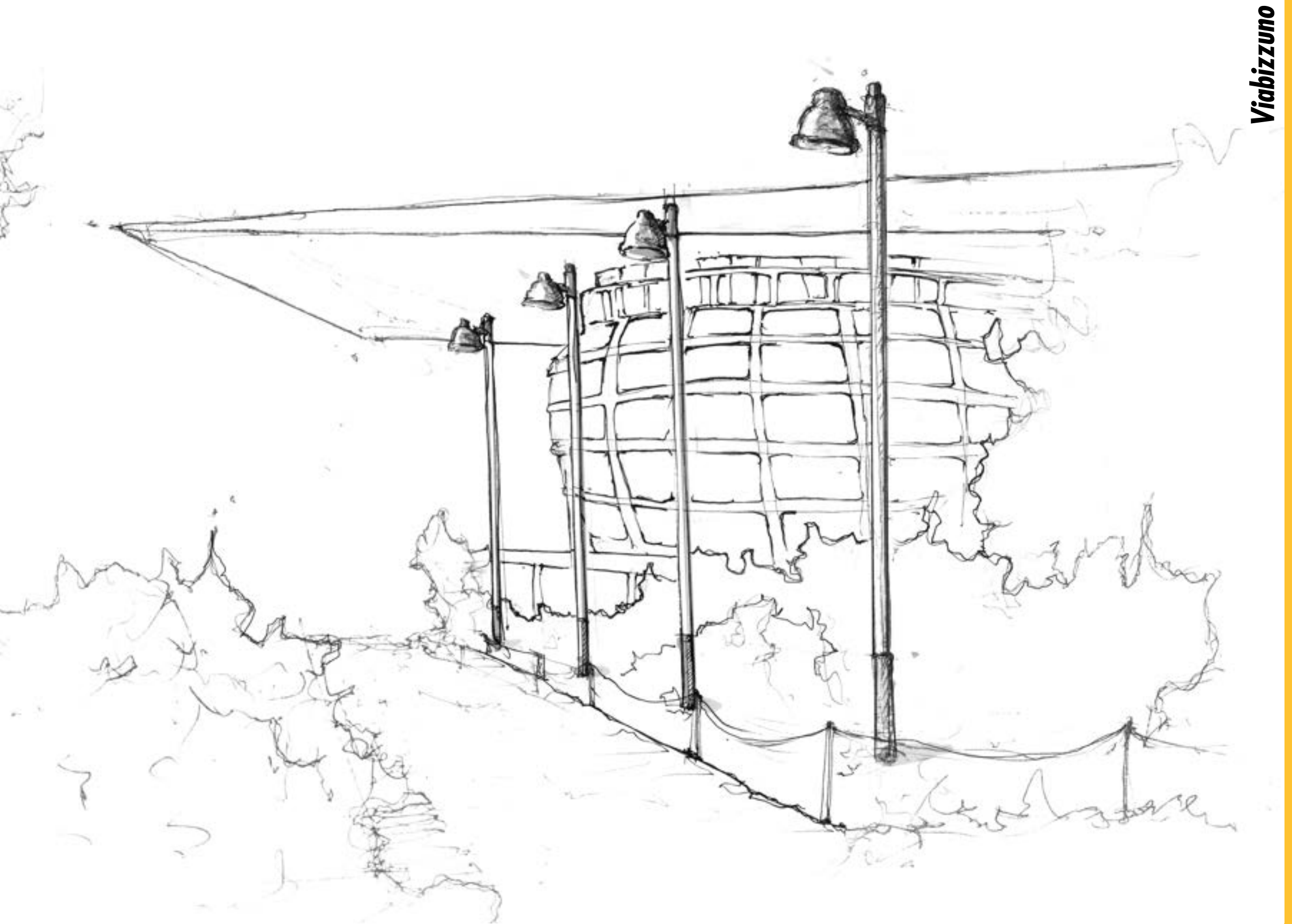

luce per l'esterno

illuminare non significa solo vedere, soprattutto quando il progetto riguarda spazi esterni come cortili, giardini, parchi e facciate. vi sono una pluralità di elementi che devono essere ugualmente rispettati. il delicato equilibrio in cui vivono è ciò che crea la magia. la progettazione di diversi livelli di illuminazione fra loro complementari – diffusa, di funzione e d'accento – crea un dialogo tra architettura e paesaggio tramite un linguaggio coerente che trasforma l'esterno in un percorso emozionale. la luce è una guida: costruisce percorsi, rende chiari i passaggi ed i punti di riferimento nello spazio. gli apparecchi di illuminazione devono essere progettati per assolvere a questa funzione garantendo il massimo comfort visivo, evitando effetti di abbagliamento e allo stesso tempo inutili dispersioni verso il cielo. rispettare l'ambiente passa dal rispetto delle normative, ma anche dalla valorizzazione degli elementi naturali e costruiti e delle peculiarità dell'ambiente stesso. l'uniformità e l'emissione controllata garantiscono un'esperienza luminosa armoniosa, così come la scelta di interventi tecnici che non intacchino l'originalità degli elementi esistenti. anzi, selezionare sistemi flessibili significa adattare la mano umana a spazi che evolvono, ad elementi naturali che mutano ed esigenze che cambiano. la convivenza virtuosa tra contenitore architettonico, contenuto e ambiente circostante avviene tramite una luce coerente, capace di valorizzare l'identità del luogo in tutte le sue sfaccettature. il design si fonde con il paesaggio, diventa un compagno discreto, ma essenziale. illuminare è raccontare, guidare, sorprendere. significa trasformare ogni spazio esterno in un'esperienza immersiva.

il colore scelto con consapevolezza per luce per l'esterno è il giallo intenso. il suo calore infonde sicurezza, sensazione che l'essere umano ha bisogno di provare quando cammina di notte per strada, in un parco o in un cortile. allo stesso tempo il giallo ricorda il sole, una sorgente di energia naturale che non genera sprechi.

scopri di più



www.Viabizzuno.com

value propositions

errori frequenti



sfide nell'illuminazione esterna

- inquinamento luminoso e abbagliamento
- livelli non uniformi: zone buie alternate a sovrailluminazioni
- degrado nel tempo (salsedine, umidità, urti) e finiture non idonee
- consumi elevati per impianti sempre accesi o mal regolati
- scarsa integrazione con architettura e paesaggio

configurazione qualitativa Viabizzuno



- massimo comfort visivo e antiabbagliamento
- materiali e finiture resistenti ad agenti atmosferici e corrosione
- valorizzazione del verde
- design che si integra nel paesaggio
- flessibilità nell'equipaggiamenti elettronici
- veicolo per messaggi promozionali
- sicurezza: percorsi leggibili, soglie e ostacoli evidenziati senza eccessi di luce



dark-sky ottiche progettate per ridurre abbagliamento e dispersione verso il cielo



comfort visivo uniformità e emissione controllata senza generare abbagliamenti



promozione illuminazione e comunicazione visiva tramite banner sostituibili



retrofit interventi mirati su impianti esistenti, continuità garantita



identità notturna luce che dialoga con l'architettura



coerenza architettonica stesso linguaggio di luce tra interno ed esterno

nett uno



apparecchio di illuminazione a parete e da terra,
per interni e esterni IP65.
realizzato in alluminio ossidato e verniciato
a polvere.
finiture: bruno antico, nero notte, scurodivals,
grigio argento



nett uno 40



nett uno 80

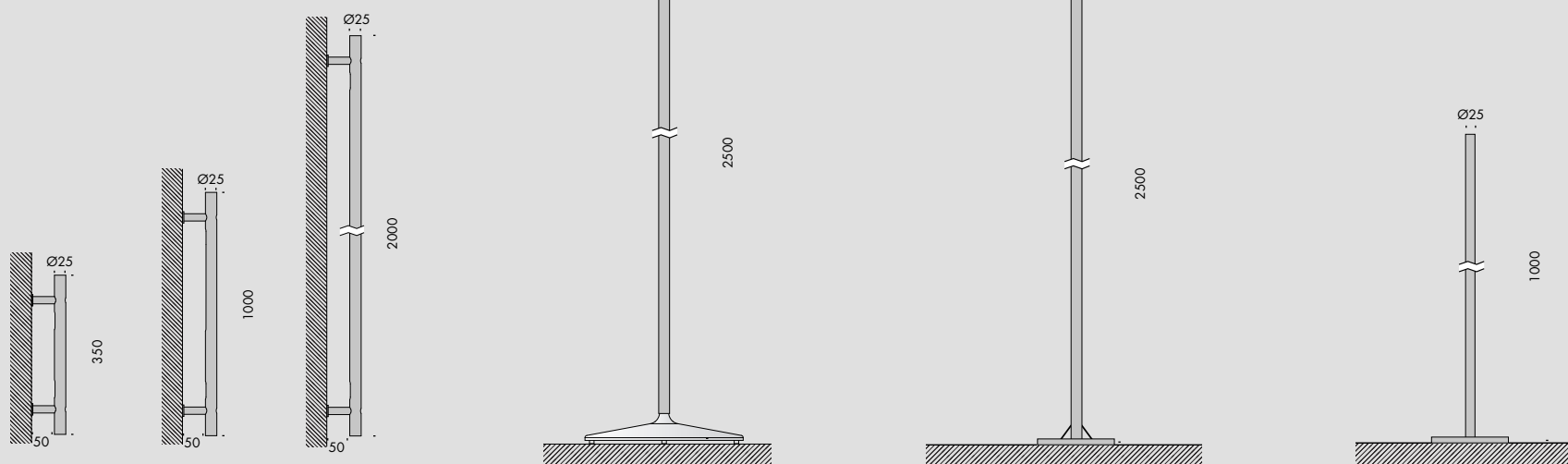

nett uno 100

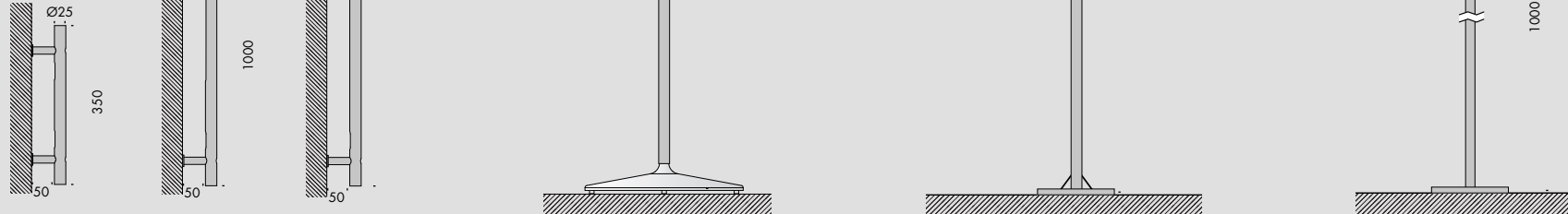
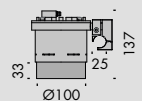

progetti iconici



Piazza del Nettuno bologna, italia

luce ed ombra dialogano con un simbolo artistico e culturale nel cuore della città



Annenstrasse graz, austria

una strada storica simbolo di modernità conduce ad un centro storico patrimonio dell'unesco



Sentieri di Vals vals, svizzera

un percorso paesaggistico e introspeffivo in cui sfumano i confini tra natura e progettazione



Inagawa Cemetery inagawa, giappone luce naturale e artificiale si fondono nei volumi puri di uno spazio dedicato alla contemplazione

luce per l'esterno

referenze globali



Pt. Leo victoria, australia



Reggia di Rivalta reggio emilia, italia



Operaparken copenhagen, danimarca



Gres Art 671 bergamo, italia



Wood Lake House connecticut, usa



Bologna Business School bologna, italia



Viale Ceccarini riccione, italia



Archivio di Stato napoli, italia



a Fairytale Woodland by the lake mosca, russia



Piazza degli Arcipelaghi cagliari, italia

prodotti

plafone



lanterna massima



lenticchia



cilindro 58



c sistema c2 30x32



leis

sospensione



catenaria di luce serpentine



lanterna massima



biblio



bacchetta magica



silère

**terra
picchetto**



lucciola



p1



p2



cubo paletto 15



erste

incasso



m1 micro incasso



m18



m4



tsukimiso



zero

parete



nett uno



silere



lanterna tirolese



lanterna massima



campanula

facciate



lunar



unaghi

**portatili a
batteria**



lanterna tirolese



n55 lanterna



n55 torcia



manondovevamovederci più



bulletta

faretti



nett uno



p1



p2



biblio palo
h max: 4000mm

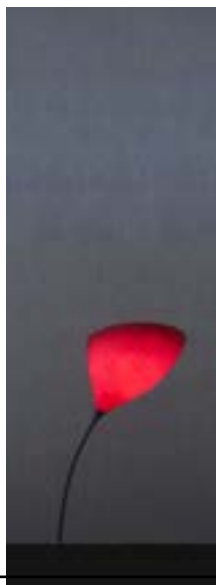

maxxi poppy
h max: 4350mm



lilia
h max: 4350mm



lanterna massima
h max: 4500mm

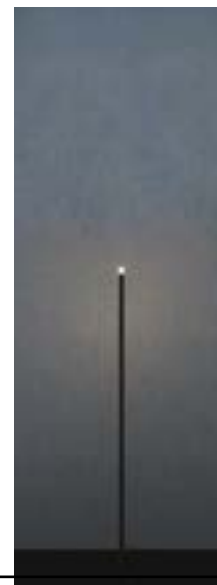

palo b.
h max: 5000mm



sentiero di vals
h max: 5200mm

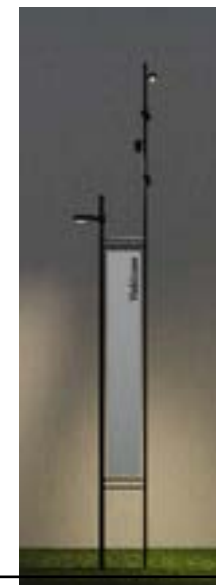

palo gonfalone
h max: 7700mm



cubo palo
h max: 8000mm



lucus
h max: 9000mm

offering



neff uno

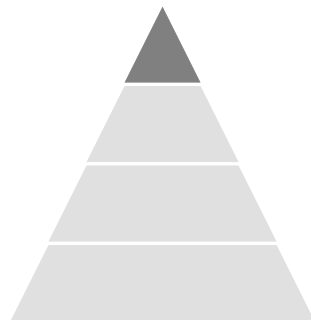

tsukimiso

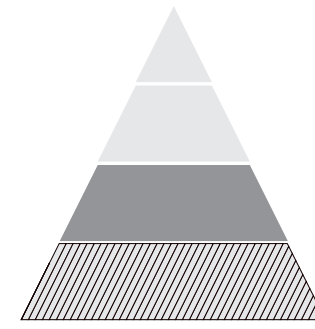

cubo palette 15

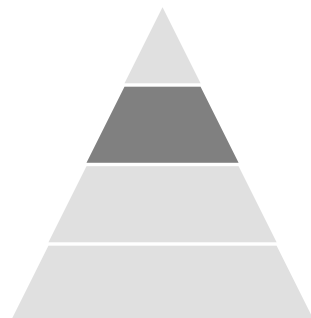

p1 - p2

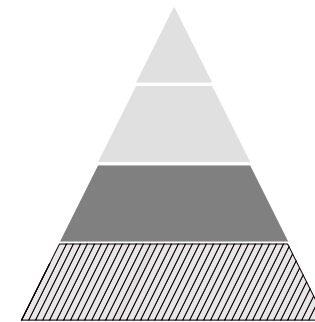
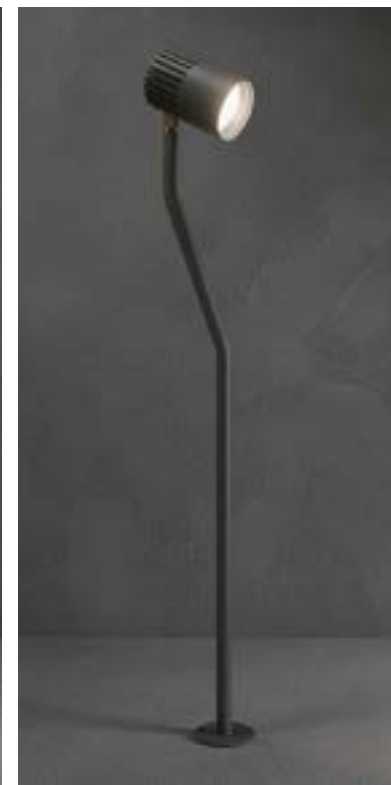

la cura

la parola cura è straordinaria. è breve e apparentemente semplice, ma racchiude significati diversi e allo stesso tempo imprescindibilmente collegati fra loro. cura dal latino cūra, curae. il suo significato cambia in base all'ambito di applicazione, e i suoi ambiti di applicazione sono infiniti, dalla società al governo, dalla religione all'architettura. cūra è preoccupazione, premura, attenzione e – per astrazione – amore; ma anche amministrazione, custodia, ornamento, studio e curiosità; in ambito medico, cūra significa tanto curare quanto prendersi cura. non è un caso che questa gigantesca parola si leghi ad un altro termine latino: cor, cordis, cuore. dalla loro fusione nasce il termine arcaico coira, che significa cura, ma anche sollecitudine e trattamento medico, suggerendo un'origine legata all'interesse profondo e al sentimento.

l'approccio progettuale Viabizzuno è basato sul saper fare artigiano unito alla massima tecnologia per creare prodotti orgogliosamente made in italy, che siano fuori dal tempo, fuori dalle mode, eterni. creatività, approccio sartoriale ed eccellenza dei servizi sono i nostri principi guida, per poter prendere per mano il cliente, accompagnarlo nella nostra esperienza e prenderci cura di ogni aspetto, supportati da una capacità di industrializzazione che ci rende solidi e affidabili.

siamo curiosi, ci prendiamo cura, ci preoccupiamo, curiamo. in Viabizzuno la parola cura in tutte le sue declinazioni – dalla più concreta alla più astratta – caratterizza ogni attività. la curiosità ci spinge alla ricerca di nuove soluzioni, nuovi materiali, nuove opportunità. in questo modo, dalle sfide nascono prodotti straordinari e realizzazioni personalizzate, con un'anima. ci prendiamo cura di ogni passo progettuale, dalle fasi embrionali di design di apparecchi di illuminazione alla consegna finale, dalla planimetria ancora intoccata come una tela bianca all'installazione dei prodotti, e oltre. ci preoccupiamo di essere presenti, sempre e ovunque, con senso di responsabilità, attenzione e prontezza, per garantire un servizio di assistenza sempre all'altezza della qualità che perseguiamo. curiamo i nostri prodotti come creazioni d'arte.

il mondo si muove velocemente, la tecnologia corre e influenza le nostre vite. l'intelligenza artificiale impatta sulla percezione delle cose e del mondo. i linguaggi e le parole evolvono aprendoci a mondi nuovi e interpretazioni inedite. eppure, la parola cura è immutata da duemilaquattrocento anni, nella forma e nella sostanza. allo stesso modo, Viabizzuno si trasforma, matura e allarga i propri orizzonti, ma ci sono pilastri su cui fonda il proprio pensiero – artigianalità, ricerca, industrializzazione al servizio della qualità – a cui è rimasta fedele dal giorno della fondazione.

l'impegno, la dedizione e la passione della nostra squadra ci permettono di dare vita a prodotti unici e a progetti straordinari, capaci di valorizzare e rendere riconoscibile ogni spazio architettonico. il fattore umano si conferma centrale e distintivo. la cura ricercata ed esercitata dalle nostre persone è ciò che ci caratterizza.

Viabizzuno unicità



innovazione



artigianalità



industrializzazione



riconoscibilità

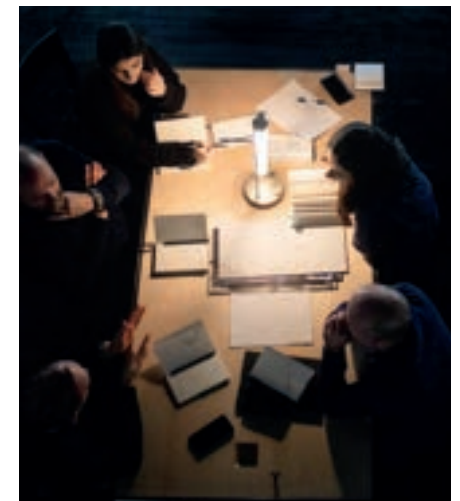

servizi



Operaparken copenhagen, danimarca